



REPUBLIK INDONESIA  
KEMENTERIAN HUKUM DAN HAK ASASI MANUSIA

## SERTIFIKAT DESAIN INDUSTRI

Menteri Hukum dan Hak Asasi Manusia atas nama Negara Republik Indonesia berdasarkan Undang-Undang Nomor 31 Tahun 2000 tentang Desain Industri, memberikan hak Desain Industri kepada :

Nama dan Alamat Pemegang Desain Industri : **UNIVERSITAS AHMAD DAHLAN**  
Kampus 2 Unit B Jl. Pramuka 5F  
Pandeyan, Umbulharjo, Yogyakarta  
DI Yogyakarta 55161 (ID)

Nama Pendesain : **Dr. Bambang Sudarsono, M.Pd**  
**Dr. Fatwa Tentama, S.Psi., M.Si.**  
**Fanani Arief Ghozali, M.Pd**  
**Dr. Surahma Asti Mulasari, S.Si, M.Kes.**

Judul Desain Industri : **MESIN CUCI TANGAN OTOMATIS PENCEGAH COVID-19**

Pelindungan diberikan untuk : **Konfigurasi dan Komposisi Warna**

Nomor Pendaftaran : **IDD0000061624**

Sertifikat ini berlaku 10 (sepuluh) tahun terhitung sejak tanggal penerimaan permohonan **27 Juli 2021**

Sertifikat Desain Industri dilampiri dengan gambar, uraian, atau keterangan yang tidak terpisah dari sertifikat ini.



a.n. MENTERI HUKUM DAN HAK ASASI MANUSIA  
DIREKTUR JENDERAL KEKAYAAN INTELEKTUAL  
u.b.  
Direktur Hak Cipta dan Desain Industri



**Dr. Syarifuddin, S.T., M.H.**  
NIP. 197112182002121001



(12) DESAIN INDUSTRI INDONESIA

(11) IDD0000061624

(19) DIREKTORAT JENDERAL KEKAYAAN  
INTELEKTUAL

(43) 09 Agustus 2021

(21) Nomor Permohonan : **A00202102111**

(22) Tanggal Penerimaan Permohonan : **27 Juli 2021**

(54) Judul : **MESIN CUCI TANGAN OTOMATIS PENCEGAH COVID-19**

(51) Klasifikasi Locarno : **23-08**

(74) Nama dan Alamat Konsultan HKI :

-

(71) Nama dan Alamat Pemohon :

**UNIVERSITAS AHMAD DAHLAN**

Kampus 2 Unit B Jl. Pramuka 5F  
Pandeyan, Umbulharjo, Yogyakarta  
DI Yogyakarta 55161 (ID)

(30) Data Prioritas :

(31) Nomor :

(32) Tanggal :

(33) Negara :

**Sedangkan kata dan/atau angka tidak termasuk yang dilindungi dalam lingkup Desain Industri**

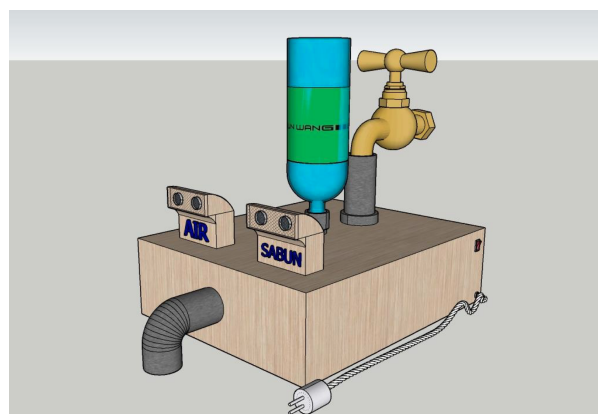

# URAIAN DESAIN INDUSTRI

---

**Judul :** MESIN CUCI TANGAN OTOMATIS PENCEGAH COVID-19

**Keterangan Gambar**

Gambar 1 Tampak Perspektif

Gambar 2 Tampak Atas

Gambar 3 Tampak Depan

Gambar 4 Tampak Belakang

Gambar 5 Tampak Samping Kiri

Gambar 6 Tampak Samping Kanan

**Kegunaan :**

Sebagai mesin otomatis pembersih tangan untuk mencegah penularan Covid-19 melalui tangan

**Pelindungan diberikan untuk :**

Konfigurasi dan Komposisi Warna

**Catatan :**

-

# GAMBAR DESAIN INDUSTRI

---

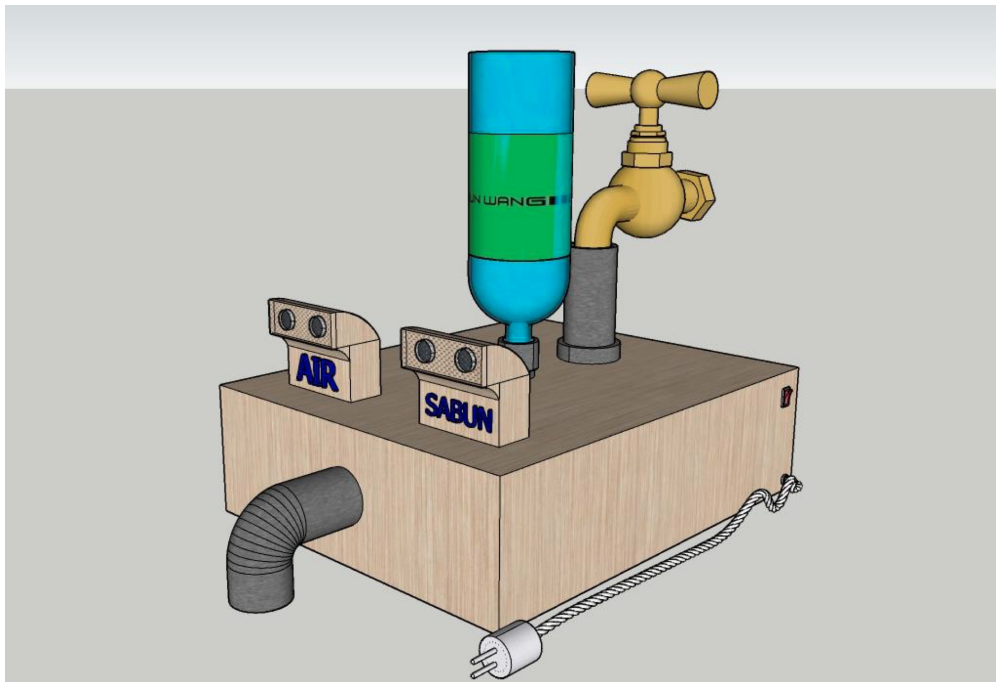

**Tampak Perspektif**

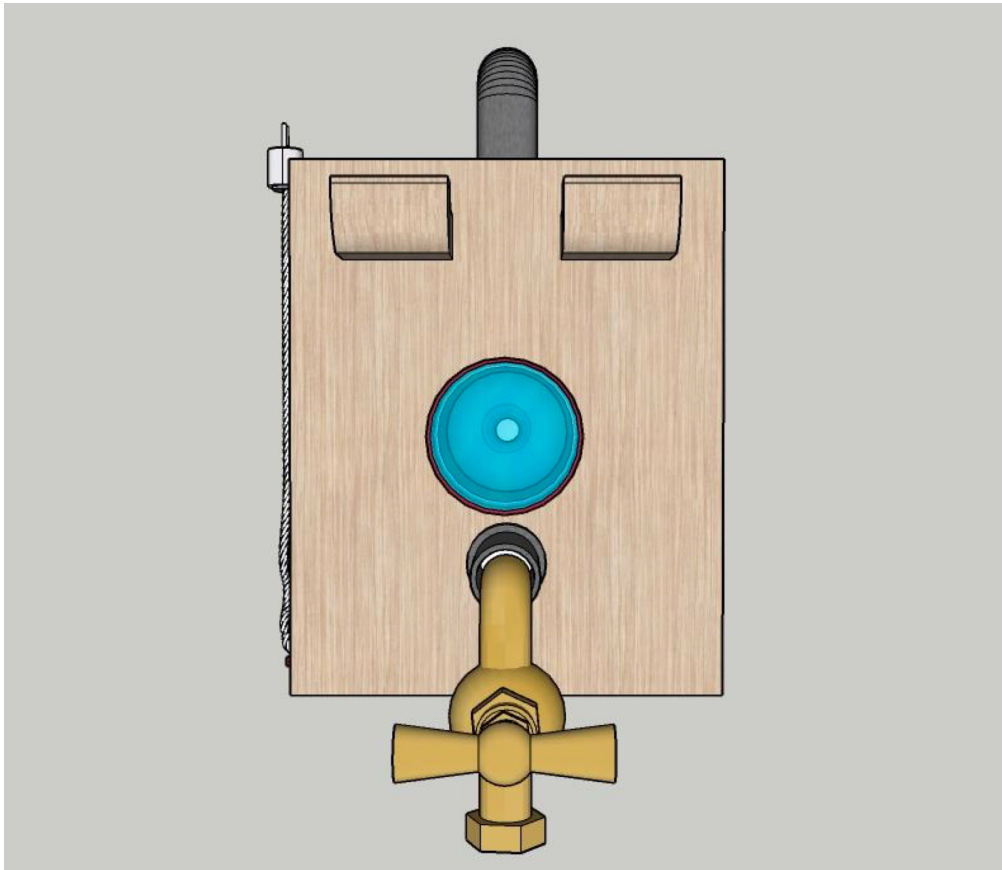

**Tampak atas**

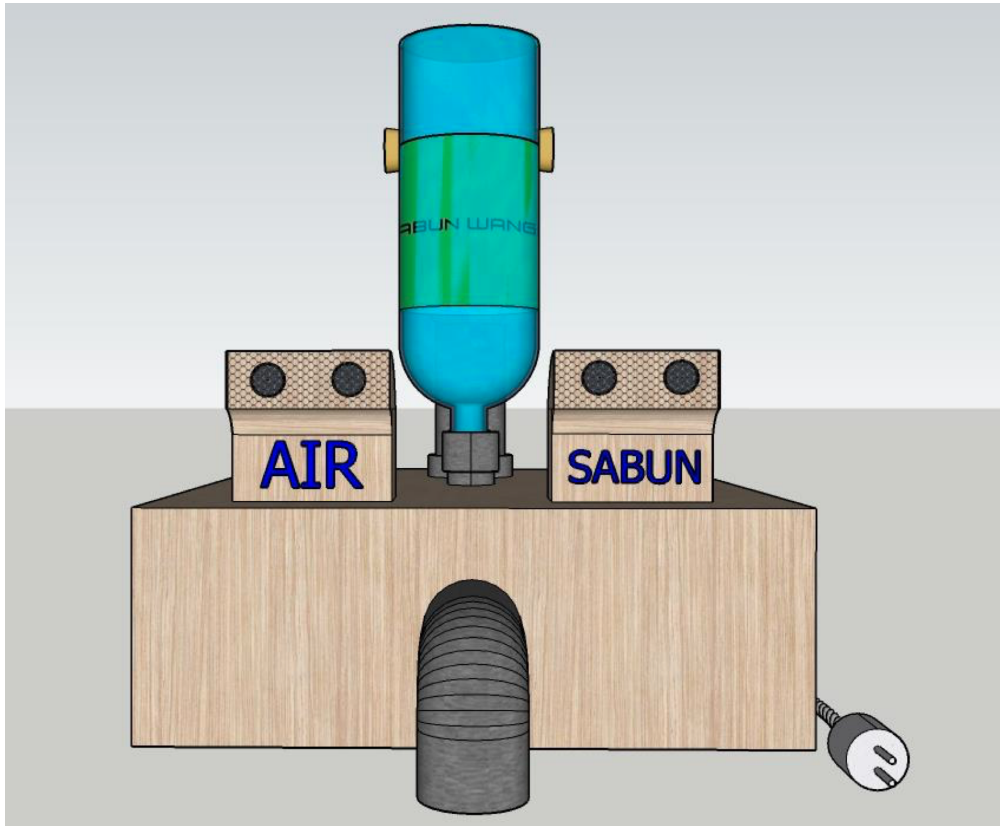

**Tampak Depan**

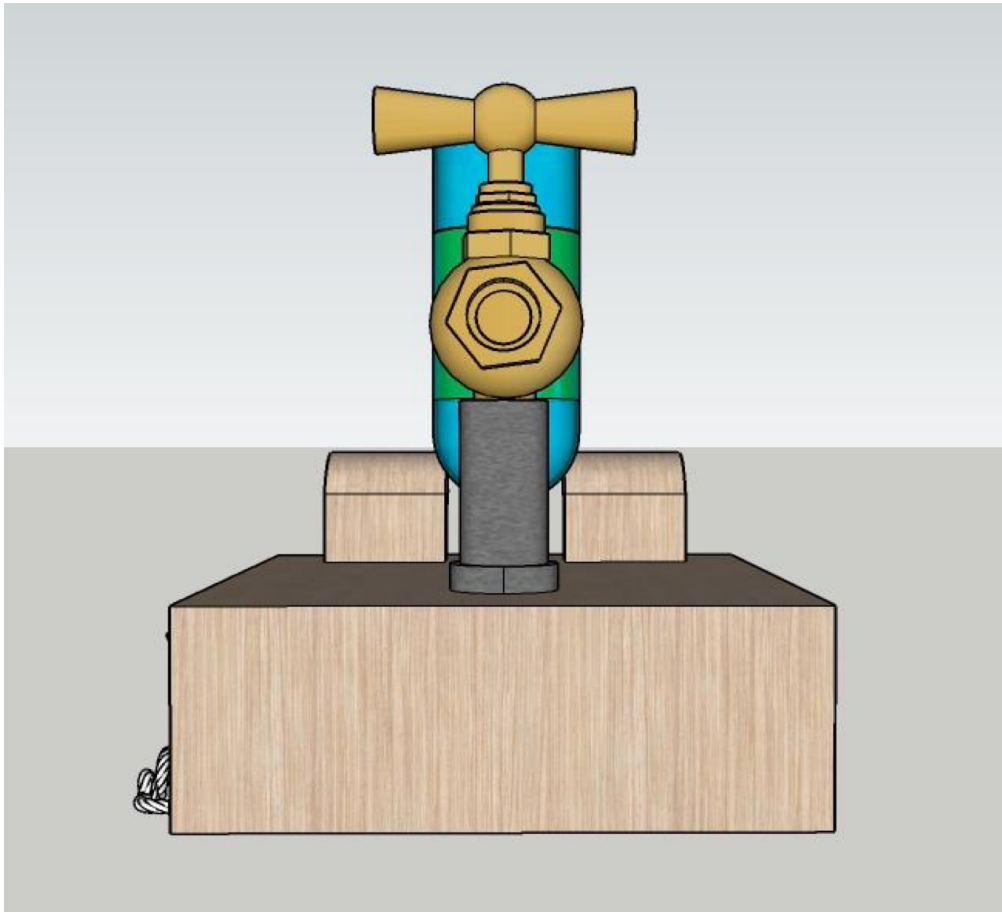

**Tampak belakang**

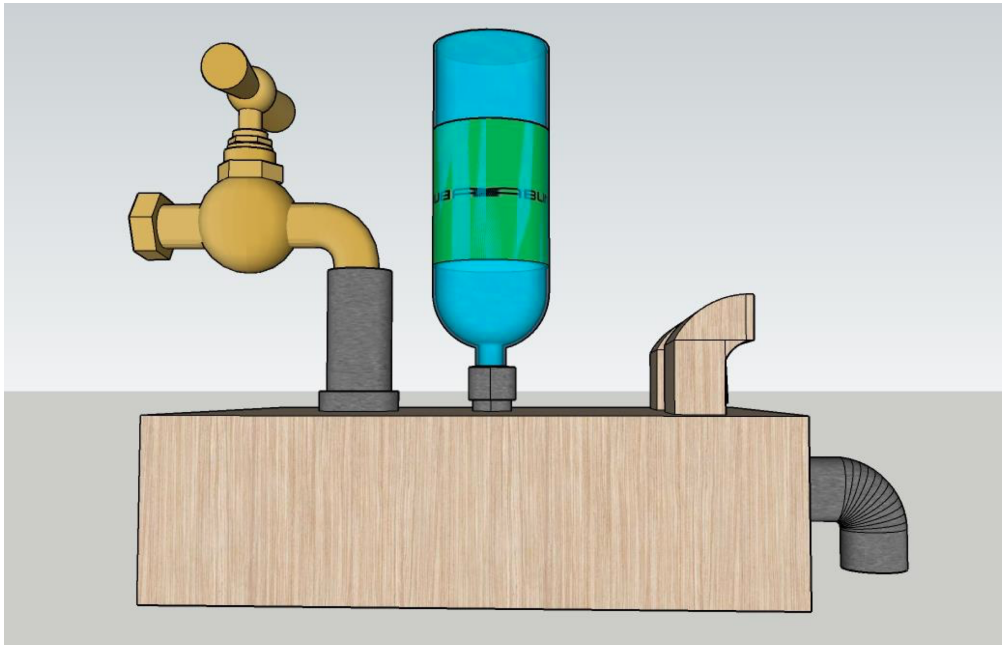

**Tampak Samping Kiri**



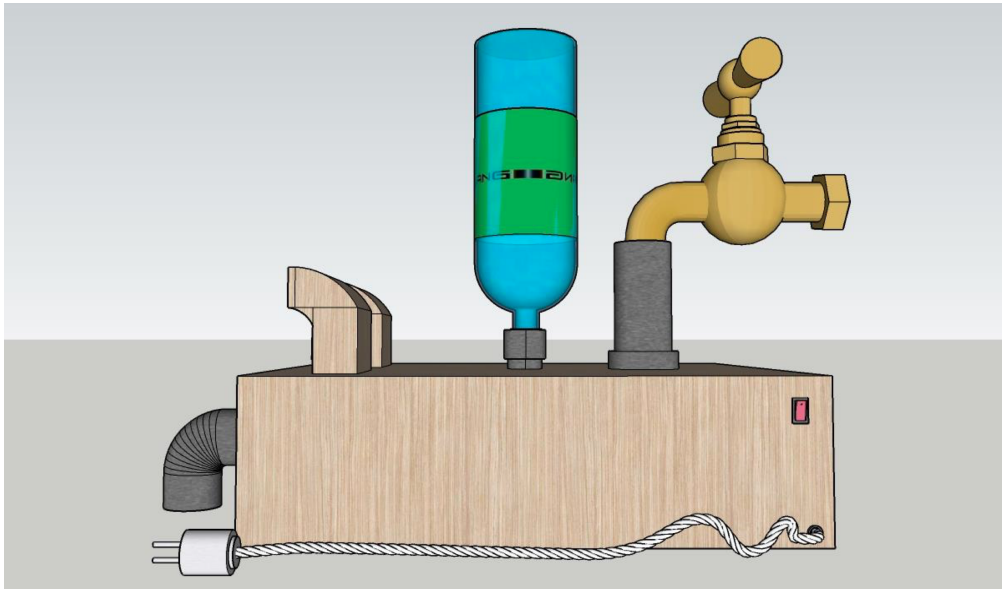

**Tampak Samping Kanan**

**LAPORAN AKHIR  
PROGRAM PENGABDIAN KEPADA MASYARAKAT  
MULTITAHUN**

**Pengembangan Desa Wisata Ngoro-Oro Patuk Gunungkidul**



**Dr. Surahma Asti Mulasari, S.Si.M.Kes./NIDN : 0522108201(Ketua)**

- 1. Lu'lu Nafiati, SE.M.Sc /NIDN : 0521039001 ( Anggota 1)**
- 2. Herman Yuliansyah, ST.,M.Eng /NIDN: 0512078304 ( Anggota 2 )**
- 3. Dr. Fatwa Tentama, S.Ps.M.Si/NIDN 0501108402 (Anggota 3)**

---

**LEMBAGA PENELITIAN DAN PENGABDIAN KEPADA MASYARAKAT  
UNIVERSITAS AHMAD DAHLAN**

Surat Perjanjian Kontrak (SPK)

Program Pengabdian Kepada Masyarakat

Nomor : U.12/SPK-PPM-MULTITAHUN-004/LPPM-UAD/III/2021

## HALAMAN PENGESAHAN

### LAPORAN AKHIR

#### PENGABDIAN KEPADA MASYARAKAT SKEMA MULTITAHUN

1. Judul : Pengembangan Desa Wisata Ngoro-Oro Patuk Gunungkidul
2. Bidang Ilmu : Kesehatan Masyarakat
3. Ketua Pelaksana
  - a. Nama : Dr. Surahma Asti Mulasari, S.Si.,M.Kes
  - b. Jenis Kelamin : Perempuan
  - c. NIDN : 0522108201 NIY/NIP : 60060538
  - d. Disiplin Ilmu : Kesehatan Lingkungan
  - e. Pangkat, Gol. : IIIID/penata Jabatan Fungsional: Lektor kepala
  - f. Fak/PS : Kesehatan Masyarakat
  - g. Perguruan Tinggi : Universitas Ahmad Dahlan
  - h. Alamat Kantor : Jl. Prof DR. Soepomo Sh, Warungboto, Yogyakarta
  - i. Telepon/Faksimile: (0274) 563515
  - j. Alamat Rumah : Perum SBI F153 RT 11 Ngestiharjo, Kasihan, Bantul
  - k. Telepon/HP : 081 64 222 64 7
  - l. E-mail : [surahma.mulasari@ikm.uad.ac.id](mailto:surahma.mulasari@ikm.uad.ac.id)
4. Anggota
  - a. Anggota 1 : Lu'lu Nafiati, SE.M.Sc /Ekonomi Akuntansi
  - b. Anggota 2 : Herman Yuliansyah, S., M.Eng./Data mining dan social network
  - c. Anggota 3 : Dr. Fatwa Tentama, S.Ps.M.Si/Psikologi Organisasi (PIO)
5. Mahasiswa yang Terlibat
  - a. Nama Mahasiswa: Mega Hallery
  - b. Nama Mahasiswa: Astry Axmalia
  - c. Nama Mahasiswa: Farisa Hidayatullah
  - d. Nama Mhasiswa : Masruddin
  - e. Nama Mahasiswa: Annisa Nurul Izza
6. Mitra Kegiatan : Pemerintah Desa Ngoro-oro Patuk Gunungkidul
7. Lokasi Kegiatan : Desa Ngoro-oro Patuk Gunungkidul, D.I.Y
8. Pelaksanaan Kegiatan : Maret – Oktober 2021, 2022, 2023
9. Biaya Dikeluarkan : Rp 20.000.000,00/tahun

Yogyakarta, 15 November 2021  
Pelaksana

Mengetahui  
Kepala LPPM



Anton Yudhana, MT., PhD.  
NIY 6001038



Dr. Surahma A M, S.Si.,M.Kes  
NIY. 60060538

## DAFTAR ISI

HALAMAN JUDUL .....	i
HALAMAN PENGESAHAN .....	ii
DAFTAR ISI .....	iii
RINGKASAN .....	iv
PENDAHULUAN .....	1
SOLUSI PERMASALAHAN .....	10
METODE PELAKSANAAN .....	22
LUARAN DAN TARGET CAPAIAN .....	29
MANFAAT YANG DIPEROLEH .....	33
FAKTOR YANG MENGHAMBAT, Mendukung, dan Tindak Lanjut .....	44
SIMPULAN DAN SARAN .....	45
JADWAL KEGIATAN .....	46
DAFTAR PUSTAKA .....	48

LAMPIRAN

## RINGKASAN

Desa Ngoro-oro tahun 2020 mendapatkan hibah UKM Bangkit yang berfokus kepada kebangkitan perekonomian dari sektor UKM selama pandemi Covid- 19. Teknologi yang diterapkan selama program UKM bangkit 2020 telah berhasil memicu kebangkitan ekonomi masyarakat Desa Ngoro-oro akan tetapi saat tahun 2021 dilakukan observasi ditemukan permasalahan bahwa teknologi yang diterapkan tersebut belum dapat dimanfaatkan secara optimal karena faktor pendampingan yang masih dianggap kurang oleh masyarakat sehingga kapasitas SDM, alat yang diberikan, pemasaran dan inovasi serta pengorganisasi desa wisata belum efektif dan efisien. **Tujuan** dari hibah ini adalah meneruskan program yang sudah diinisiasi pada hibah sebelumnya, menggiatkan kembali UKM Bangkit dan Sektor Wisata Outbound, serta mengembangkan kegiatan sehingga lebih lengkap sehingga terbentuk desa wisata Ngoro-oro sebagai salah satu model science tekno park perguruan tinggi.

Solusi yang disepakati untuk dilaksanakan dalam program PKM ini meliputi pemanfaatan IT, inovasi desa, pemanfaatan dan pengembangan sistem informasi, dan pengembangan objek wisata outbound. Secara detail dalam lingkup sarana prasarana, SDM dan pengorganisasian. Metode pelaksanaan dengan pelatihan, TOT, praktek, penampingan dan pemberdayaan masyarakat. Kegiatan direncanakan dilakukan selama 3 tahun 2021-2023. Pada Tahun 1 kegiatan dilakukan dari tanggal 15 Maret, 1, 15 April, 1 Mei, 5,7,8 Juni, 1 September, 1, 8 Oktober Tahun 2021. Hasil dan dampak kegiatan ini adalah terselenggara kegiatan sebesar 100% kegiatan berjalan dengan lancar. Luaran kegiatan ini adalah peningkatan pemberdayaan masyarakat, pengetahuan dan keterampilan masyarakat dalam peerintah desa, UKM Bangkit dan pengelolaan wisata outbound Jurug Gedhe, publikasi di Jurnal Nasional terkreditasi shinta, publikasi di prosiding pengabdian masyarakat LPPM UAD, publikasi di media massa, publikasi di *youtube*, modul pelatihat ber-ISBN, dan HKI. **Dampak** dari kegiatan ini adalah terbuka wawasan dan keterampilan terkait dengan pengelolaan potensi lokal baik sumber daya alam, manusia, dan alam. Masyarakat (komunitas) telah lebih menerima gagasan tentang inisiasi Desa Wisata Sehat Ngoro-oro Patuk Gunungkidul.

## **PENDAHULUAN**

### **1.1 Analisis Situasi**

Desa Ngoro-oro adalah salah satu desa yang secara administratif berada di Wilayah Kecamatan Patuk, Kabupaten Gunungkidul, Propinsi Daerah Istimewa Yogyakarta. Desa Ngoro-oro terletak disebelah Utara Kota Kecamatan Patuk. Jarak Desa Ngoro-oro dengan ibukota Kecamatan kurang lebih 7 km. dan 25 km dari ibukota Kabupaten Gunungkidul.

Batas Wilayah Desa Ngoro-oro adalah sebagai berikut :

- Sebelah Utara : Kabupaten Bantul/Sleman
- Sebelah Selatan : Desa Nglanggeran
- Sebelah Barat : Desa Patuk
- Sebelah Timur : Desa Terbah

Kondisi topografis Desa Ngoro-oro secara ringkas adalah sebagai berikut:

- Ketinggian tanah 700 m di atas permukaan laut.
- Kondisi tanah adalah lereng berbukit-bukit dengan jenis tanah

Lahan pertanian yang dimiliki Desa Ngoro-oro adalah sebagian besar lahan kering tadah hujan (95 %) yang tergantung pada iklim khususnya curah hujan. Lahan sawah beririgasi relatif kecil dan sebagian besar sawah tadah hujan. Industri kecil dan menengah yang ada di Wilayah Desa Ngoro-oro kurang lebih 153 pelaku usaha mikro kecil dan menengah terdiri dari kelompok dan individu. Jenis usahanya terdiri dari pengolahan kayu, bambu, kerajinan kulit, konfeksi dan makanan olahan. Industri mikro kecil dan menengah ini berbasis pada hasil pertanian dan hasil hutan.

Potensi-potensi sumber daya alam, sosial, maupun manusia secara umum yang ada di Desa Ngoro-oro adalah sebagai berikut :

1. Wilayah Desa Ngoro-oro 753,7909 ha atau 7,539 km<sup>2</sup>
2. Jumlah Penduduk tahun 2018 sejumlah 3.661 jiwa, dengan persentase penduduk usia produktif (15 – 59 th) berjumlah 47 % (1.737) yang merupakan potensi tenaga kerja.
3. Potensi pertanian termasuk di dalamnya peternakan, perikanan darat dan perkebunan.
4. Usaha mikro kecil dan menengah (UMKM) antara lain pengolahan kayu serta pengolahan hasil pertanian yang berbentuk makanan olahan.
5. Letak wilayah yang sangat indah untuk dikembangkan menjadi obyek wisata.
6. Perilaku masyarakat yang ulet, pekerja keras, gotong-royong dan hidup hemat.

Permasalahan yang dihadapi Pemerintah Desa Ngoro-oro yang perlu ditangani segera adalah sebagai berikut :

1. Terdapat 295 Keluarga Pra KS dan KS I yang perlu penanganan serius untuk pengentasan kemiskinan.
2. Air bersih, yang pada musim kemarau masih kesulitan air juga perlu penanganan yang tidak kalah pentingnya.
3. Lahan persawahan yang menggantungkan pada curah hujan.
4. Pakan ternak yang pada musim kemarau sangat sulit perlu ada solusi.

5. Perikanan darat juga perlu adanya pemecahan untuk meningkatnya budi daya ikan.
6. Tingkat pendidikan yang masih perlu peningkatan sarana dan prasarana serta penyadaran akan pentingnya pendidikan untuk masa depan.
7. Prasarana infrastruktur terutama jalan-jalan yang masih banyak yang rusak perlu bantuan dan penanganan yang segera dilakukan.
8. Pertanahan yang masih banyak belum bersertifikat sehingga perlu adanya bantuan dari pemerintah untuk meringankan biaya pensertifikatan.
9. Kamtibmas perlu adanya penanganan, terutama LINMAS yang kemampuannya kurang maksimal/ profesional.
10. Sampah rumah tangga yang semakin hari semakin sulit ter tangani, karena pola hidup masyarakat yang semakin banyak bergantung pada produk yang sulit untuk di daur ulang dan kesadaran menjaga lingkungan yang semakin hari semakin rendah.

Kelompok produktif atau usaha kecil menengah hampir semuanya tidak berproduksi selama Pandemi COVID-19. Berdasarkan pertimbangan tersebut Bapak Kepala Desa membentuk UKM baru dengan nama UKM Bangkit untuk mengkoordinasi seluruh potensi yang ada di Desa Ngoro-oro sebagai bagian luaran dari Hibah UKM Bangkit 2020 yang diusung tim pengusul. UKM Bangkit bersistem seperti unit usaha milik bersama/koperasi yang memiliki tugas menampung, memasarkan, dan mempromosikan semua potensi yang ada di Desa Ngoro-oro. Satu bulan setengah di awal kegiatan, PKM ini baru berkonstrasi pada kebangkitan sektor ekonomi produksi pangan, karena memang sektor pariwisata belum



memungkinkan untuk mendapatkan pengunjung yang datang ke lokasi wisata, yaitu Outbound Jurug Gedhe.



Gambar 1. Lokasi yang akan dikembangkan sebagai lokasi outbound

## **1.2 Permasalahan Mitra**

Desa Ngoro-oro diperkirakan berjarak  $\pm$  21 km terhadap Kampus 3 UAD. Selama ini permasalahan yang ada di Desa Ngoro-oro adalah masalah kondisi alam, kapasitas sumber daya manusia (SDM), keterbatasan modal, kurangnya sarana prasarana, dan kapasitas manajerial. Secara detail dapat dilihat pada tabel berikut :

Tabel 1. Permasalahan mitra

No	Permasalahan	Analisis Situasi Kondisi Mitra	
		Uraian	Dampak
1	Sarana dan prasarana	<ul style="list-style-type: none"> <li>- Pengelolaan pemasaran tidak optimal karena tidak ada dukungan <b>teknologi informasi</b></li> <li>- Wisata baru dapat dinikmati saat musim penghujan, karena debit air yang tidak konsisten</li> <li>- Terbatas sarana prasarana wisata lain yang dapat dinikmati saat musim kemarau sehingga tetap dapat menunjang perekonomian</li> <li>- Akses jalan dari loket ke air terjun belum terbangun dengan baik dan sesuai dengan konsep keselamatan pengunjung</li> </ul>	<ol style="list-style-type: none"> <li>1. Tidak ada kenaikan jumlah pengunjung yang berarti dari awal pengelolaan Wisata Jurug Gedhe</li> <li>2. Sumber Ekonomi masyarakat sekitar tidak konsisten</li> <li>3. Objek wisata yang ditawarkan terbatas</li> <li>4. Membahayakan pengunjung</li> </ol>
2	Permodalan	<p>Modal terbatas masih bersifat sukarela untuk pengembangan UMKM Wisata Jurug Gedhe</p>	<ol style="list-style-type: none"> <li>1. Tidak dapat leluasa berinovasi pada produk yang ditawarkan</li> <li>2. Tidak ada pengembangan SDM</li> <li>3. Tidak memiliki dukungan sarana prasarana (terutama IT) untuk membantu promosi/pemasaran</li> </ol>
3	SDM pengelola dan warga	<ul style="list-style-type: none"> <li>- Warga rata-rata tamatan SMP-SMA</li> <li>- Pengelola belum menguasai teknis inovasi produk terutama produk jasa wisata</li> <li>- Penguasaan <b>teknologi informasi</b> untuk pengembangan dan pemasaran masih kurang</li> <li>- Warga sekitar belum memiliki jiwa enterpreuner wisata yang handal</li> </ul>	<ol style="list-style-type: none"> <li>1. Terbatasnya ide memanfaatkan sumber daya alam yang tersedia</li> <li>2. Kurangnya kemampuan membangun jejaring</li> <li>3. Kurangnya penguasaan teknologi untuk kepentingan promosi/pemasaran</li> <li>4. Kurangnya inovasi dalam mengelola sumber daya yang ada</li> </ol>
4	Kondisi Alam	<p>Memiliki potensi wisata yang bagus namun belum dapat berlangsung sepanjang tahun untuk menopang ekonomi masyarakat karena keterbatasan air yang tidak permanen</p>	<ol style="list-style-type: none"> <li>1. Objek Wisata Air terjun Jurug Gedhe hanya dapat dinikmati saat musim hujan (tidak sepanjang tahun)</li> <li>2. Pengunjung ramai hanya pada saat air terjun memiliki air terjun</li> </ol>

5	Manajerial dan pengorganisasian	<ul style="list-style-type: none"> <li>- Pengorganisasian UMKM Kreatif dan Wisata Lokal dan unit usaha didalamnya masih belum baik</li> <li>- Belum ada <b>sistem informasi</b> yang mendukung pengelolaan UMKM Kreatif dan Wisata Lokal</li> <li>- Belum ada optimalisasi media sosial sebagai alat promosi</li> <li>- Belum memanfaatkan platform penjualan online untuk mendukung pengembangan UMKM Kreatif dan Wisata Lokal dan unit usahanya</li> <li>- Belum ada protokol kesehatan dan keselamatan di objek wisata untuk pengelola dan pengunjung</li> </ul>	<ol style="list-style-type: none"> <li>1. Kemajuan organisasi masih belum tercapai</li> <li>2. Kesejahteraan anggota belum maksimal</li> <li>3. Pengelolaan dilakukan secara manual</li> <li>4. Adminstrasi belum baik</li> <li>5. Belum terukur resiko kesehatan dan keselamatan bagi pengelola dan pengunjung</li> </ol>
---	---------------------------------	---	--

Pada tahun 2020 Desa Ngoro-oro mendapatkan Program Hibah UKM Bangkit. Program tersebut menstimulus kebangkitan masyarakat dalam bidang ekonomi, sosial, dan pariwisata di era tatanan baru COVID-19. Akan tetapi saat di awal tahun 2021 dilakukan observasi, kegiatan UKM Bangkit tidak lagi berjalan dengan baik. Masyarakat dan pemerintah Desa Ngoro-oro mengatakan bahwa diperlukan pendampingan agar masyarakat terbiasa dengan kegiatan *less contac economy* seperti yang diusung dalam program UKM Bangkit 2020. Hal ini memang dirasa perlu karena program hibah ini hanya berlangsung selama 4 bulan. Dalam kurun waktu 4 bulan kebiasaan belum terbantuk, apabila ditinggal tanpa pendampingan dan pengembangan lebih lanjut program sebelumnya akan sia-sia. Permasalahan yang ada sebagai hasil obervasi di awal tahun 2021 adalah sebagai berikut :

Tabel 2. Permasalahan dan indikator ketercapaian

No	Bidang Permasalahan yang akan diselesaikan	Kegiatan Sebelumnya	Permasalahan 2021
1	<b>Pemanfaatan IT masih rendah, Penurunan permintaan, Pemasaran Produk Yang Terbatas dan Peningkatan Kapasitas SDM</b>	<ol style="list-style-type: none"> <li>1. Pengembangan SI Resevasi (portal wisata)</li> <li>2. Pengembangan Web Site</li> <li>3. Pengembangan Platform Ecommers</li> <li>4. Pengembangan Sosial Media</li> </ol>	<ol style="list-style-type: none"> <li>1. SI Reservasi/portal &amp; profil belum termanfaatkan dengan baik</li> <li>2. Media Sosial (FB,IG, WA-grup belum optimal pemanfaatannya</li> <li>3. Platform <i>e-commerce</i> (shoopee) belum menghasilkan kesejahteraan masyarakat</li> </ol>
2	<b>Inovasi produk kuliner kurang</b>	Memberikan Mesin pembuat kripik, mesin peniris minyak, sealer, dan plastik kemasan	Mesin pembuat kripik, mesin peniris minyak, sealer, dan plastik kemasan belum termanfaatkan dengan maksimal
3	<b>Akses rendah Bahan Baku dan Pemanfaatan Sistem Informasi Keuangan yang kurang</b>	Pembangunan jejaring dan optimalisasi WA-grup pemasok bahan baku pembuatan makanan ankringan dan kripik	Tersedia 2 jejaring <ol style="list-style-type: none"> <li>1. Produsen</li> <li>2. Toko (pemasar)</li> </ol> Akan tetapi belum dimanfaatkan UKM Bangkit dengan baik
		<ol style="list-style-type: none"> <li>1. Pemberian Media Komunikasi (Komputer, modem, printer, web site)</li> <li>2. Pemberian Sistem Informasi Pengelolaan Usaha Kecil</li> <li>3. Pemberian Sistem Informasi Akuntansi (keuangan)</li> </ol>	Tersedia laptop, printer, modem, kamera, (masing-masing1)  Tersedia SI keuangan dan pengelolaan usaha kecil  Akan tetapi belum dimanfaatkan secara optimal dalam pengembangan UKM Bangkit
6	<b>Terbentuk wahana outbound sebagai lokasi wisata baru</b>	Pelatihan Protokol K3 COVID-19 dan resiko penularannya di Objek Wisata Objek Wisata pada masyarakat  Penyuluhan dan pelatihan pada warga tentang COVID-19 dan resiko penularannya di Objek Wisata dan adaptasi new normal	Promosi belum maksimal, wahana masih butuh dikembangkan, dan belum memiliki pelanggan

### 1.3 Permasalahan Prioritas Mitra Yang disepakati diselesaikan bersama.

Selama ini permasalahan yang ada di Desa Ngoro-oro yang disepakati untuk diselesaikan selama 3 tahun adalah permasalahan pemanfaatan IT, inovasi desa, pemanfaatan dan pengembangan sistem informasi, dan pengembangan objek wisata outbound. Secara detail dalam lingkup sarana prasarana, SDM dan pengorganisasian. Secara lebih jelas dapat dilihat berikut :



Gambar 2. Persoalan mitra tahun 2021

Tabel 3. Permasalahan mitra yang disepakati untuk diselesaikan

No	Permasalahan Prioritas	Uraian	Kegiatan Solusi
1	Sarana dan prasarana	Pengembangan wahana outbound berwawasan kesehatan lingkungan dan keselamatan kerja	<p><b><u>TS (Tahun 1)</u></b> Wahana halang lintang ban warna</p> <p><b><u>TS+1 (Tahun 2)</u></b> Wahana apung</p> <p><b><u>TS+2 (Tahun 3)</u></b> Wahana sebrang sungai</p>
2	SDM pengelola dan warga	Pemanfaatan IT untuk Desa Wisata Sehat	<p><b><u>TS (Tahun 1)</u></b> Pengembangan konten sosial media</p> <p><b><u>TS+1 (Tahun 2)</u></b> Pengembangan <i>e-commerce</i></p> <p><b><u>TS+2 (Tahun 3)</u></b> Pengembangan Konten Youtube</p>
		Inovasi Desa Wisata Sehat	<p><b><u>TS (Tahun 1)</u></b> Pelatihan Kuliner Sehat &amp; Hygienis di Era Adaptasi COVID-19</p> <p><b><u>TS+1 (Tahun 2)</u></b> Inisiasi dan pengembangan Desa wisata Berwawasan Kesehatan di Era Adaptasi COVID-19</p> <p><b><u>TS+2 (Tahun 3)</u></b> Jejaring Desa Wisata Dinas Pariwisata GK</p>
		Pemanfaatan dan pengembangan SI untuk Desa Wisata Sehat	<p><b><u>TS (Tahun 1)</u></b> Pengembangan SI Portal Wisata</p> <p><b><u>TS+1 (Tahun 2)</u></b> Pengembangan SI Keuangan</p> <p><b><u>TS+2 (Tahun 3)</u></b> Pengembangan SI Reservasi Wisata</p>
3	Manajerial dan pengorganisasian	Pengorganisasian Pemerintah Desa dan UKM Bangkit (kuliner dan wisata)	<p><b><u>TS (Tahun 1)</u></b> Penguatan leadership dan motivasi berwirausaha untuk pengurus Desa Wisata</p> <p><b><u>TS+1 (Tahun 2)</u></b> Penguatan jejaring UKM dengan dinas koperasi dan perindustrian</p> <p><b><u>TS+2 (Tahun 3)</u></b> Penguatan jejaring dengan objek wisata di Gunungkidul</p>

## SOLUSI PERMASALAHAN

Permasalahan mitra akan diselesaikan dalam beberapa tahap. Tahap pertama adalah selama tiga tahun program berjalan yaitu TS, TS+1, TS+2. Setelah tahap pertama selesai maka Mitra masih memerlukan pendampingan secara berkelanjutan untuk pengembangan dan memonitor keberlanjutan program. Solusi yang ditawarkan sesuai dengan roadmap PKM FKM UAD serta visi misi Fakultas Kesehatan Masyarakat UAD yaitu : diseminasi informasi dan transfer teknologi ke wilayah marginal untuk mewujudkan kawasan cerdas, ramah lingkungan, sehat, dan wisata sehat berbasis nilai- nilai islam yang berkemajuan. Hal tersebut sejalan juga dengan Rencana Strategis PKM LPPM UAD 2020 – 2024. Solusi yang ditawarkan sesuai pula dengan RPJMD 2018-2024 Desa Ngoro-Oro Patuk Gunungkidul yaitu Pelaksanaan Pembangunan Desa, Bidang Pariwisata : Pengembangan Pariwisata Tingkat Desa.

Tujuan pelaksanaan program PPDM adalah sebagai berikut:

#### **a. Tujuan umum**

Secara umum PKM ini bertujuan untuk membantu tercapainya program desa Ngoro-oro serta menciptakan masyarakat Desa Ngoro-oro yang mandiri dengan bermodal sumberdaya yang ada sehingga taraf kehidupan masyarakat akan meningkat melalui sinergi dengan perguruan tinggi. Hal ini untuk mewujudkan Desa Ngoro-oro sebagai salah satu model *science techno park* UAD untuk mengaplikasikan kepakaran dan hasil penelitian dari perguruan tinggi untuk mengatasi permasalahan desa mitra.

## **b. Tujuan khusus**

1. Memperkuat struktur masyarakat Desa Ngoro-oro dalam bidang kesehatan wisata sehat di Era Adapatasi COVID-19, ekonomi, kesehatan lingkungan, social, dan budaya.
2. Menguatkan tata kelola pemerintah desa dan pengorganisasian UKM Bangkit agar siap dalam pengelolaan desa wisata sehat sesuai RPJMD Desa Ngoro-oro 2019-2024.
3. Meningkatkan kemandirian ekonomi dan kesejahteraan masyarakat Desa Ngoro-oro lewat penguatan kewirausahaan dan unit usaha kecil, serta pemanfaatan potensi local menjadi produk.
4. Pengembangan potensi dan optimalisasi objek wisata Desa Ngoro-oro untuk mewujudkan Visi Misi Desa Ngalang dan kabupaten Gunung kidul pada umumnya yaitu mewujudkan daerah tujuan wisata yang terkemuka dan berbudaya.
5. Mewujudkan model science-techno-park UAD.

Solusi yang disepakati untuk diselesaikan berdasar dari kebutuhan mitra dan kompetensi tim pengusung kegiatan. Secara ringkas solusi dan permasalahan yang disepakai untuk diselesaikan adalah sebagai berikut :



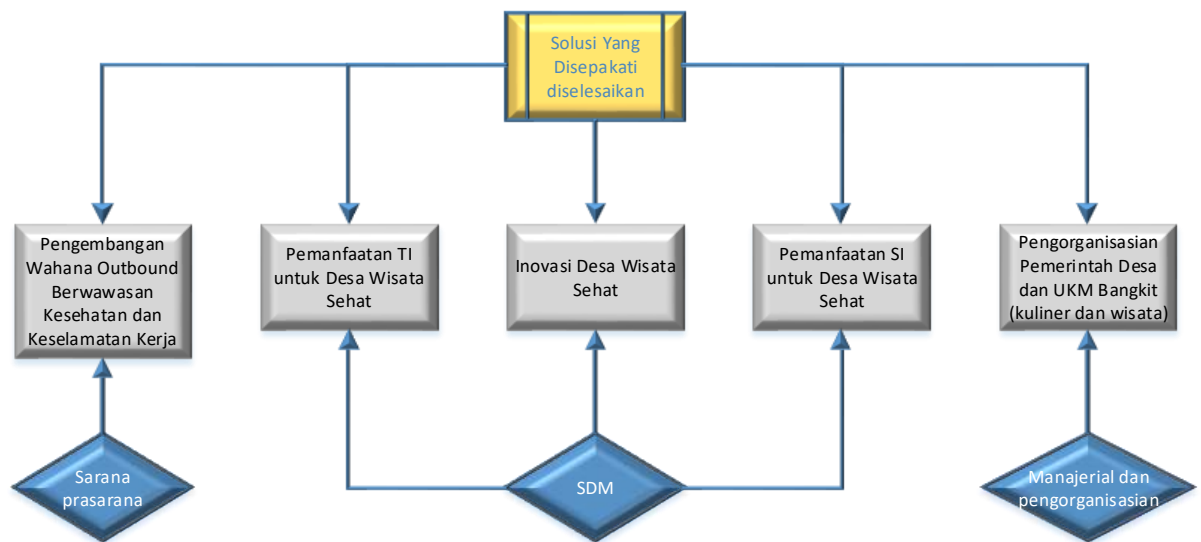

Gambar 3. Solusi yang disepakati untuk diselesaikan

Solusi yang ditawarkan merupakan hasil hilirisasi dari penelitian dan publikasi tim pengusul. Ketua tim pengusul : Dr. Surahma Asti Mulasari, S.Si.M.Mes memiliki pengalaman riset untuk mendukung optimalisasi teknologi informasi (TI) dalam program PKM yang diusulkan yaitu riset yang berjudul “Efektifitas Internet dan Media Sosial untuk Kampanye Dampak Perubahan Iklim pada Kesehatan di Kalangan Pelajar Kota Yogyakarta” di Tahun 2017. Selain itu ketua memiliki pengalaman dalam bidang pengembangan desa wisata sehat yaitu dengan Hibah PPDM tahun 2019, Hibah PKM 2019 dan UKM Bangkit 2020. Hibah tersebut menghasilkan publikasi dan hak cipta terkait desa wisata sehat seperti buku panduan outbound, produk outbound bidang kesehatan masyarakat, tata kelola pemerintahan desa wisata sehat, dan lain-lain (terlampir di CV).

Anggota tim atas nama Lu’lu’ Nafiati, SE, M.Sc memiliki pengalaman penelitian di bidang keuangan dan penganggaran. Salah satu penelitian yang terkait dengan program PKM ini adalah penelitian dengan judul “Bagaimana kompetisi

mempengaruhi kejujuran dalam penganggaran?” di tahun 2019. Selain itu memiliki pengalaman pengabdian masyarakat dalam bidang kewirausahaan dan penyusunan pelaporan keuangan. Anggota tim ini juga terlibat dalam hibah UKM Bangkit 2020 sebagai tim yang bertanggung jawab bidang kewirausahaan dan sistem pelaporan keuangan dengan sistem informasi keuangan (terlampir di CV).

Anggota tim atas nama Herman Yuliansyah, S.T., M.Eng. memiliki pengalaman dalam penelitian dalam bidang pengkodean sistem informasi. Salah satu penelitian yang sangat mendukung kegiatan PKM ini adalah : Sistem Informasi Kampung Wisata Berbasis Web Sebagai Upaya Meningkatkan Partisipasi Warga Dalam Mengelola Dan Mempromosikan Wisata Kota Yogyakarta di tahun 2014. Selain itu ada banyak publikasi dan HKI bidang aplikasi web. Anggota tim juga menjadi anggota dalam Hibah UKM Bangkit 2020 (terlampir di CV).

Program-program pemasaran melalui media sosial selalu terpusat pada usaha untuk membuat konten yang dapat mendatangkan perhatian dan mendorong para pembaca untuk menyebarkannya pada jejaring sosial pertemanan mereka. Sebuah bisnis menyebarkan pesan dari user ke user dan kemungkinan akan bergema karena akan terlihat dari sumber yang terpercaya, sumber dari pihak ketiga, yang bertentangan dengan pihak bisnis itu sendiri <sup>1</sup>.

Saat sudah memanfaatkan media sosial yang mereka gunakan untuk memasarkan produknya di internet. Mereka harus melakukannya dengan bersungguh-sungguh dan konsisten. Karena media sosial hanya sebatas alat bantu, dan selayaknya alat bantu, hasil yang akan didapat tidak serta merta secara instan akan meningkatkan penjualan produk melalui internet akan tetapi , harus disertai

dengan kerja keras dan konsisten dalam mempromosikan produknya. Dengan cara tersebut baru akan didapat peningkatan penjualan dan keuntungan Industri Kecil Menengah secara keseluruhan <sup>1</sup>.

Tersedia sistem informasi (SI) akuntansi/keuangan, SI Pengelolaan UMKM Kreatif dan Wisata Lokal, Software Portal/Profil Lembaga, Platform E-commerce, Website, Sosial Media (FB, IG), WA-grup jejaring rantai produksi dan konsumsi

#### ALUR SISTEM INFORMASI AKUNTANSI

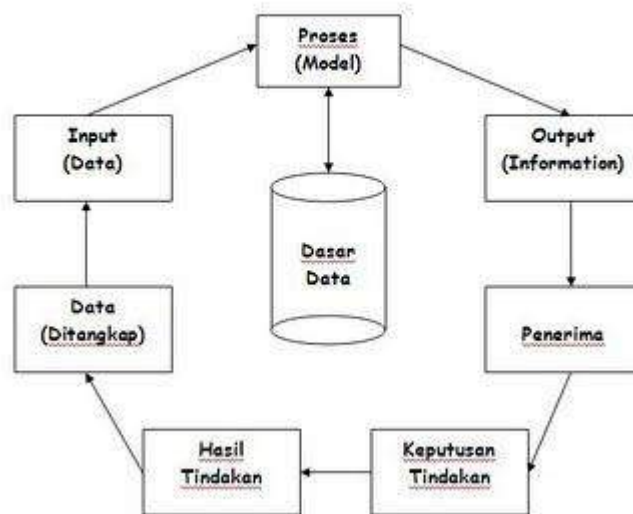

Gambar 4. Sistem informasi Akuntansi (sumber :

<https://dhawyscientist.wordpress.com/2014/10/06/234/>)

Sistem Informasi Akuntansi adalah kumpulan sumber daya, seperti manusia dan peralatan yang diatur untuk mengubah data keuangan dan data lainnya menjadi informasi. Ada tiga subsistem utama SIA (Sistem Informasi Akuntansi), yaitu:

- a. Sistem pemrosesan transaksi, mendukung operasi bisnis setiap hari dengan jumlah dokumen dan pesan-pesan untuk para pemakai seluruh organisasi.

- b. Sistem pelaporan keuangan, menghasilkan laporan keuangan seperti laporan laba-rugi, neraca, laporan arus kas, pengambilan pajak, dan laporan-laporan lainnya yang ditetapkan oleh hukum.
- c. Pelaporan manajemen, menyediakan laporan keuangan bagi manajemen dengan tujuan khusus dan informasi yang diperlukan untuk mengambil keputusan<sup>2</sup>.

Unit Usaha Mikro, Kecil dan Menengah (UMKM) merupakan salah satu unit usaha yang menjadi urat nadi perekonomian daerah dan nasional. Produk-produk UMKM dapat dijadikan sebagai produk andalan untuk diperjualbelikan pada perdagangan internasional seperti produk hasil pertanian, produk tekstil, produk kerajinan, serta produk lain yang berasal dari potensi lokal. Produk UMKM adalah produk yang berpotensi untuk dikembangkan secara kreatif dan inovatif sehingga kualitas produk UMKM dapat meningkat dan bersaing di pasar domestik maupun pasar internasional. Selain adanya produk-produk UMKM hasil olahan potensi lokal, terdapat pula potensi alam lokal yang memiliki keanekaragaman kesenian dan budaya dengan ciri khas tertentu seperti adanya peninggalan kepurbakalaan fisik. Potensi alam lokal tersebut dapat dipamerkan dan dijadikan sebagai suatu destinasi wisata yang menarik<sup>3</sup>. Media sosial sendiri adalah platform media yang memfokuskan pada eksistensi pengguna yang memfasilitasi mereka dalam beraktivitas maupun berkolaborasi. Karena itu, media sosial dapat dilihat sebagai medium (fasilitator) online yang menguatkan hubungan antar pengguna sekaligus sebuah ikatan sosial<sup>4</sup>. Media sosial merupakan media yang paling jitu

sebagai media promosi/iklan. Ketika pengguna berpikir tentang membeli sesuatu, pertama kali melihat internet (media sosial), mencari produk tersebut, membandingkan harga dengan merek lain dan mengambil keputusan, yang salah satunya untuk membeli <sup>5</sup>.

E-commerce didefinisikan sebagai proses pembelian, penjualan, mentransfer atau bertukar produk, jasa atau informasi melalui jaringan komputer melalui Internet. <sup>6</sup>. Dengan mengambil bentuk-bentuk tradisional dari proses bisnis dan memanfaatkan jejaring sosial melalui internet, strategi bisnis dapat berhasil jika dilakukan dengan benar, yang akhirnya menghasilkan peningkatan pelanggan, kesadaran merek dan pendapatan. Keputusan pembelian pelanggan dipengaruhi oleh persepsi, motivasi, pembelajaran, sikap dan keyakinan. Persepsi dipantulkan ke pada bagaimana pelanggan memilih, mengatur, dan menginterpretasikan informasi untuk membentuk pengetahuan. Motivasi tercermin keinginan pelanggan untuk memenuhi kebutuhan mereka sendiri <sup>7</sup>.

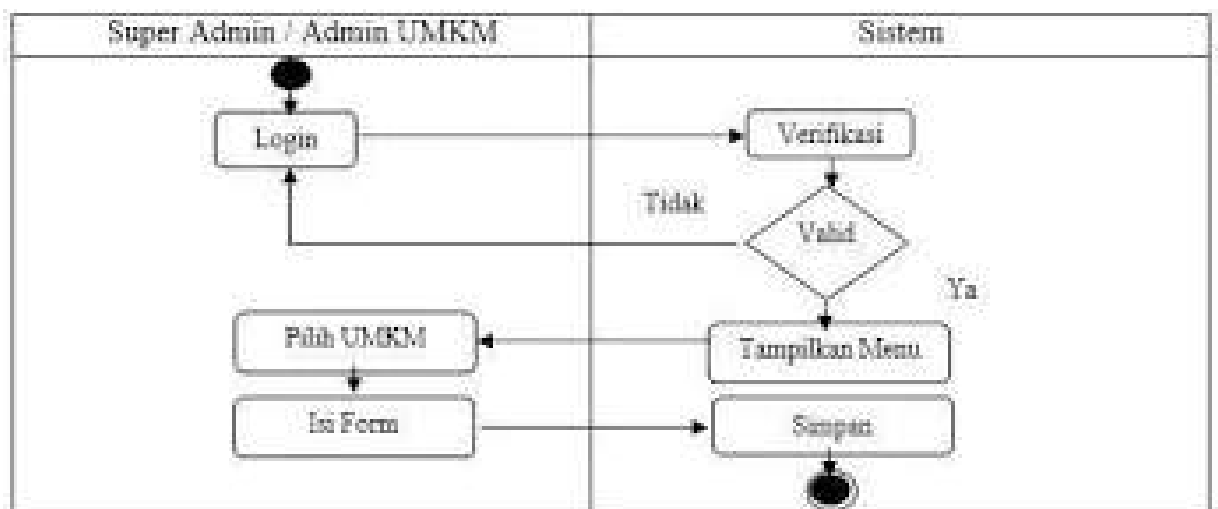

Gambar 5. alur sistem informasi pengelolaan UKM (Sumber : <http://eprints.ums.ac.id/45130/4/naskah%20publikasi.pdf>)

Pendampingan melalui sesi konsultasi dan pemahaman konsep akuntansi dasar serta komponen laporan keuangan tertentu dapat dilakukan sebagai upaya peningkatan implementasi Standar Akuntansi Keuangan (SAK) EMKM. Kesadaran berkontribusi lebih tanpa melihat fee menjadi motivasi tersendiri untuk membagi ilmu akuntansi yang dimiliki secara cuma-cuma. Hal ini memberikan dampak positif karena dapat meningkatkan pemahaman mengenai perlakuan akuntansi suatu transaksi bisnis, hingga selanjutnya dapat melakukan pembukuan secara mandiri sesuai SAK EMKM. Pendampingan juga berkontribusi pada peningkatan kompetensi secara individu terkait pemahaman konsep akuntansi secara spesifik dan penyusunan laporan keuangan yang disyaratkan oleh SAK EMKM <sup>8</sup>.

Di dalam perusahaan, sistem informasi yang utama yaitu sistem informasi akuntansi. Sistem Informasi Akuntansi (SIA) adalah suatu sistem informasi yang dirancang untuk menerapkan prinsip-prinsip dasar akuntansi dengan tujuan memenuhi kebutuhan perusahaan akan informasi akuntansi <sup>9</sup>.

Ada komponen-komponen sistem informasi<sup>10</sup>, kedelapan komponen tersebut adalah :

- a. Tujuan, setiap sistem informasi dirancang untuk mencapai satu atau lebih tujuan yang memberikan arah bagi system tersebut secara keseluruhan.
- b. *Input*, data harus dikumpulkan dan dimasukkan sebagai *input* ke dalam sistem. Sebagian besar *input* berupa data transaksi.
- c. *Output*, informasi yang dihasilkan oleh sebuah sistem disebut *output*. *Output* dari sebuah sistem yang dimasukkan kembali kedalam sistem sebagai *input* disebut dengan umpan balik (*feedback*).

- d. Penyimpanan data, data sering disimpan untuk dipakai lagi dimasa mendatang. Data yang tersimpan disini harus diperbaharui (*updated*) untuk menjaga keterkinian data.
- e. Pemrosesan, data harus diproses untuk menghasilkan informasi dengan menggunakan komponen pemrosesan. Saat ini sebagian besar perusahaan mengolah datanya dengan menggunakan komputer, agar dapat dihasilkan informasi secara cepat dan akurat.
- f. Intruksi dan prosedur, sistem informasi tidak dapat memproses data untuk menghasilkan informasi tanpa intruksi dan prosedur rinci. Perangkat lunak (program) komputer dibuat untuk mengintruksikan komputer melakukan pengolahan data. Intruksi dan prosedur untuk para pemakai komputer biasanya dirangkum dalam sebuah buku yang disebut buku pedoman prosedur.
- g. Pemakai, orang yang berinteraksi dengan sistem dan menggunakan informasi yang dihasilkan oleh sistem disebut dengan pemakai. Dalam perusahaan, pengertian pemakai termasuk didalamnya adalah karyawan yang melaksanakan dan mencatat transaksi dan karyawan yang mengelola dan mengendalikan sistem.
- h. Pengamanan dan pengawasan, informasi yang dihasilkan oleh sebuah sistem informasi harus akurat, bebas dari berbagai kesalahan, dan terlindungi dari akses secara tidak sah. Untuk mencapai kualitas informasi semacam itu, maka sistem pengamanan dan pengawasan harus dibuat dan melekat pada sistem.

Tersedia protokol Kesehatan Kesehatan dan Keselamatan Kerja (K3) di kawasan wisata, Protokol Kesehatan Pengelolaan Objek Wisata Di Era Kenormalan Baru COVID-19, dan Protokol Kesehatan Pengelolaan Industri Kuliner di Era Kenormalan Baru COVID-19. Protokol Pencegahan Penularan COVID-19 di industri kuliner terutama di rumah makan.

- a. Pastikan seluruh area restoran/rumah makan bersih

Melakukan pembersihan di area restoran/rumah makan dari sampah dan membersihkan lantai, dapur, tempat penyiraman bahan baku, meja penyajian, meja dan kursi makan, alat pembayaran elektronik, mesin kasir, permukaan pegangan tangga, pegangan pintu, toilet, dengan desinfektan (cairan pembersih) secara berkala minimal 3 kali sehari.

- b. Mencuci alat masak dan alat makan dengan air bersih mengalir dan sabun.
- c. Menyediakan sarana Cuci Tangan Pakai Sabun (CTPS) dengan air mengalir dan sabun di dalam restoran/tempat makan atau menyediakan hand sanitizer di pintu masuk, depan toilet dan tempat lain yang mudah di akses.
- d. Memasak makana siap saji dengan matang sempurna.
- e. Tidak memperkerjakan penjamah makanan dan pekerja yang sedang sakit.
- f. Memasang pesan-pesan kesehatan (cara cuci tangan yang benar, cara mencegah penularan COVID-19 dan etika batuk/bersin) di tempat-tempat strategis seperti pintu masuk restoran/rumah makan atau tempat lain yang udah dilihat.
- g. Pengelola restoran/rumah makan menganjurkan kepada pengunjung yang demam, pilek/batuk/sesak napas untuk tidak masuk ke area restoran/rumah



makan. Apabila ditemukan oengunjung dalam area restoran/rumah makan mengalami gejala tersebut segera melaporkan ke Puskesmas atau Dinas Kesehatan setempat.

- h. Pengelola restoran/rumah makan harus berkoordinasi dengan Dinas Kesehatan setempat secara berkala <sup>11</sup>

Pandemi COVID-19 memberi dampak luar biasa pada kehidupan manusia secara global. Aktivitas normal hampir bisa dipastikan tidak terjadi di banyak sektor kehidupan. Hal ini terjadi di banyak tempat; tidak hanya di kota-kota besar, tetapi juga hingga di pelosok desa.

Semisal yang terjadi di Indonesia. Saat situasi normal, pelajar dan mahasiswa bisa berangkat sekolah dan kuliah, tapi kini harus menjalani program sekolah/kuliah dari rumah. Banyak mata pelajaran diajarkan dan diuji secara daring, terutama pada sekolah dan kampus di kota-kota besar. Sementara di tempat-tempat yang tidak terjangkau teknologi digital, guru mendatangi rumah siswa satu demi satu demi mengejar pendidikan yang harus diterima siswa. Saat situasi normal, umat beragama bisa beribadah di tempat-tempat sembahyang dan merayakan hari penting keagamaan. Namun pada Paskah bagi umat Kristiani, Waisak bagi umat Buddha, dan Idul Fitri bagi umat Islam tahun ini kita menjalani ibadah di rumah. Peribadatan dilakukan secara daring, disiarkan lewat internet streaming di platform video berbagi atau media sosial. Meski di banyak tempat, terutama di wilayah Indonesia bagian Timur, peribadatan bisa dilangsungkan lewat media komunikasi seperti televisi dan radio, dengan penayangan khusus siaran langsung dari tempat

peribadatan. Semasa pandemi COVID-19 ini, perusahaan teknologi digital Google merilis COVID-19 Community Mobility Report yang dapat diakses secara daring dan secara berkala dimutakhirkan <sup>12</sup>.

## METODE PELAKSANAAN

Program PKM ini dilaksanakan dengan kerjasama antara tim pengusul, mahasiswa dan mitra. Pihak yang terlibat, keahlian/kompetensi dan tugas masing-masing yaitu :

Tabel 4. Pihak yang terlibat dan partisipasinya

No	Tim Pengusung	Tugas sesuai kompetensi (Kepakaran)
1	Dr. Surahma Asti M, S.SI.M.Kes (ketua)	Koordinasi mitra, pembedayaan masyarakat, inovasi penerapan desa wisata di era kenormalan baru di bidang wisata, pengembangan objek outbound dan wisata edukasi sehat, pemerapan K3
2	Lu'lu Nafiati, SE.M.Sc	Pengembangan usaha, adminitrasi keuangan dan pemasaran produk dengan sistem informasi untuk desa wisata sehat
3	Herman Yuliansyah, S., M.Eng	Pengembangan sistem informasi, media komunikasi, dan pemanfaatan teknologi informasi untuk desa wisata sehat
4	Dr. Fatwa Tentama, S.Ps.M.Si	Pengembangan wahana outbound, pemberdayaan masyarakat, dan motivasi berwirausaha
5	Mahasiswa (5 orang)	Kegiatan teknis pelaksanaan program, co-trainer bidang pelatihan kesehatan msyaraka, ekonomi, teknologi industri dan psikologi
6	Mitra UMKM Bangkit Desa Ngoro Oro dan pokdarwis Desa Ngoro-oro	<b>Partisipasi mitra</b> : Mobilisasi massa, peserta kegiatan, pengembangan program yang telah diinisiasi dari program PKM ini
7	Pemerintah Desa Ngoro-oro	<b>Partisipasi mitra</b> : Melakukan pengawasan dan pengembangan desa wisata sehat, aktif dalam inisiasi desa wisata sehat
8	Dinas Pariwisata Kabupaten GunungKidul	Telah memiliki MOU dengan UAD untuk bekerja sama mengembangkan sektor wisata di Gunungkidul
9	Masyarakat Desa Ngoro-oro	Berpartisipasi aktif dalam semua kegiatan pengembangan desa wisata sehat

Dari tabel 3 dapat dilihat peran dari semua pihak yang terlibat, termasuk peran mahasiswa, mitra dan instansi pemerintah. **Metode/tahapan** kegiatan yang akan dilakukan secara garis besar adalah sebagai berikut :

1. Koordinasi dan sosialisasi

Peserta kegiatan adalah Kepala Desa, warga dan pengiat desa wisata sehat. Kegiatan ini dilakukan di Balai Desa Ngoro Ngoro Patuk Gunungkidul untuk melakukan koordinasi dan sosialisasi kegiatan PKM PKM. Pada kegiatan ini dilakukan paparan terkait kegiatan yang dilaksanakan, alat dan bahan yang akan disumbangkan, peran dan kerjasama antara pengusul dengan mitra. Dilaksanakan di awal kegiatan TS, TS+1, dan TS+2.

2. Pelatihan Pemanfaatan Teknologi Informasi bagi pengembangan desa wisata

Peserta kegiatan diwakili oleh pengurus UKM Bangkit Desa Ngoro-oro dilaksanakan secara luring di balai Desa Ngoro Oro untuk mendukung pengembangan dan promosi desa wisata sebagai bagian dalam manajemen pengelolaan tempat wisata. Kegiatan TS berfokus pada media sosial dan website. TS+1 berfokus kepada pemanfaatan *e-commerce* untuk pemasaran. Dan TS+2 berfokus kepada pembuatan konten youtube.

3. Pelatihan leadership dan kewirausahaan bagi anggota UKM Bangkit dan Pengurus Wisata Outbound

Pelatihan leadership dan kewirausahaan ini bertujuan untuk meningkatkan pemahaman dan kesiapan anggota dan pengurus UKM dalam menangkap peluang berwirausaha dengan memanfaatkan sumber daya sekitarnya, meningkatkan kemampuan bekerja sama dan motivasi berwirausaha. Pelaksanaan pelatihan dilakukan secara luring dengan menerapkan protokol kesehatan pencegahan covid 19. Kegiatan pada TS meliputi pelatihan

leadership dan kewirausahaan. TS+1 dan TS+2 fokus kepada menjalin jejaring untuk meningkatkan cakupan kegiatan, promosi dan pemasaran.

4. Pelatihan Web Sistem Informasi bagi mitra

Pelatihan web ini dilakukan dengan menggunakan perangkat laptop yang disumbangkan kepada pengurus yang telah terpasang perangkat lunak website yang dilatihkan pada hari tersebut. Pelatihan pengelolaan website ini dilakukan untuk mendukung keahlian dan keterampilan pengurus dalam mengelola website UKM sebagai media promosi. TS dilakukan pengembangan dan peningkatan keterampilan menggunakan SI Portal Desa Wisata. TS+1 berfokus kepada pengembangan dan peningkatan keterampilan menggunakan SI Keuangan, TS+2 berfokus kepada pengembangan dan peningkatan keterampilan menggunakan SI Reservasi Desa Wisata.

5. Inovasi Desa Wisata Sehat

Inovasi desa merupakan hal yang penting pada suatu desa, termasuk Desa Ngoro-oro. Di TS akan dikembangkan konsep kuliner sehat dengan hygieni sanitasi lingkungan yang baik. TS+2 akan dikembangkan desa wisata sehat, dan di TS+2 pengembangan jejaring dengan stakeholder terkait untuk meningkatkan animo pengunjung.

6. Pengembangan wahana wisata *outbound*

Kegiatan ini bertujuan untuk membuka peluang dilaksanakannya wahana wisata *outbound* dengan memanfaatkan sumber daya alam dan sumber daya manusia di wilayah Desa Ngoro Oro. Pengembangan wahana *outbound* dengan promosi dan penambahan wahana menjadi daya tarik dan alternatif

pengembangan desa wisata sehat di Desa Ngoro-oro. Kegiatan di TS, TS+1 dan TS+2 adalah penambahan wahana outbound dan soft promosi kegiatan outbound .

Tabel 5. Permasalahan mitra yang disepakati untuk diselesaikan

No	Permasalahan Prioritas	Kegiatan		Metode Pelaksanaan	Rencana Waktu Pelaksanaan	Penanggung jawab kegiatan
		Uraian Kegiatan	Solusi			
1	Sarana dan prasarana	Pengembangan wahana outbound berwawasan kesehatan lingkungan dan keselamatan kerja	<b><u>TS (Tahun 1)</u></b> Wahana halang lintang ban warna K3 outbound	<u>Pelatihan (TOT)</u>	1 April 2021 1 Mei 2021  @200 menit	Dr. Surahma Asti M, S.SI.M.Kes
			<b><u>TS+1 (Tahun 2)</u></b> Wahana apung K3 outbound	<u>Pelatihan (TOT)</u>	1 April 2022 1 Mei 2022  @200 menit	
			<b><u>TS+2 (Tahun 3)</u></b> Wahana sebrang sungai K3 outbound	<u>Pelatihan (TOT)</u>	1 April 2023 1 Mei 2023  @200 menit	
2	Pengelola SDM dan warga	Pemanfaatan IT untuk Desa Wisata Sehat	<b><u>TS (Tahun 1)</u></b> Pengembangan konten sosial media	<u>Pelatihan dan praktek</u>	15 Maret 2021  @200 menit	Herman Yuliansyah, S.T, M.Eng  Lu'lu' Nafiati, SE, M.Sc  Herman Yuliansyah, S.T, M.Eng
			<b><u>TS+1 (Tahun 2)</u></b> Pengembangan <i>e-commerce</i>	<u>Pelatihan dan praktek</u>	15 Maret 2022  @200 menit	
			<b><u>TS+2 (Tahun 3)</u></b> Pengembangan Konten Youtube	<u>Pelatihan dan praktek</u>	15 Maret 2023  @200 menit	
		Inovasi Desa Wisata Sehat	<b><u>TS (Tahun 1)</u></b> Pelatihan Kuliner Sehat & Hyigienis di Era Adaptasi COVID-19	<u>Pelatihan dan praktek</u>	15 April 2021  @200 menit	Dr. Surahma Asti M, S.SI.M.Kes
			<b><u>TS+1 (Tahun 2)</u></b>	<u>Penyuluhan</u>	15 April 2022  @200 menit	

			Inisiasi dan pengembangan Desa wisata Berwawasan Kesehatan di Era Adaptasi COVID-19				
			<b><u>TS+2 (Tahun 3)</u></b> Louching Desa Wisata Sehat	<b><u>Sosialisasi (ceremonial)</u></b>	15 April 2023 @400 menit		
		Pemanfaatan dan pengembangan SI untuk Desa Wisata Sehat	<b><u>TS (Tahun 1)</u></b> Pengembangan SI Portal Wisata	<b><u>Pelatihan dan praktek</u></b>	1 September 2021 @200 menit	Herman Yuliansyah, S.T, M.Eng	
			<b><u>TS+1 (Tahun 2)</u></b> Pengembangan SI Keuangan	<b><u>Pelatihan dan praktek</u></b>	1 September 2022 @200 menit	Lu'lu' Nafiati, SE, M.Sc	
			<b><u>TS+2 (Tahun 3)</u></b> Pengembangan SI Reservasi Wisata	<b><u>Pelatihan dan praktek</u></b>	1 September 2023 @200 menit	Herman Yuliansyah, S.T, M.Eng	
3	Manajerial dan pengorganisasian	Pengorganisasian Pemerintah Desa dan UKM Bangkit (kuliner dan wisata)	<b><u>TS (Tahun 1)</u></b> Penguatan leadership dan motivasi berwirausaha	<b><u>Pelatihan dan praktek</u></b>	1 Oktober 2021 15 Oktober 2021 @200 menit	Lu'lu' Nafiati, SE, M.Sc	
				<b><u>TS+1 (Tahun 2)</u></b> Penguatan jejaring UKM dengan dinas koperasi dan perindustrian	<b><u>Advokasi</u></b>	1 Oktober 2022 @200 menit	
				<b><u>TS+2 (Tahun 3)</u></b> Penguatan jejaring dengan objek wisata di Gunungkidul	<b><u>Advokasi</u></b>	1 Oktober 2023 @200 menit	

Selain kegiatan terjadwal di atas dilakukan pula koordinasi, kerja bakti (pemberdayaan masyarakat membangun wahan), praktek mandiri pembuatan konten oleh mitra, pembuatan bahan pelatihan & modul, monitoring dan evaluasi program. Semua kegiatan dilakukan oleh tim bersama dengan mitra dan mahasiswa.



## LUARAN DAN TARGET CAPAIAN

Target dalam PKM ini adalah tercapainya tujuan PKM yaitu terbentuk tata kelola organisasi desa wisata yang kuat, terjadi perbaikan struktur masyarakat di sector kesehatan, sosial, ekonomi, dan budaya masyarakat, ada peningkatan kemandirian dan kesejahteraan masyarakat, serta terwujudnya potensi wisata sebagai pendukung RPJMD Desa Ngoro-oro dan visi misi Kabupaten Gunungkidul. Desa wisata yang diinisiasi ini akan menjadi model science-teknopark UAD. Indikator target capaian pada PKM ini ini dapat dilihat pada tabel berikut.

Tabel 6. Rencana Target Capaian Tahunan

No	Jenis Luaran	Indikator Capaian		
		TS	TS+1	TS+2
<b>Luaran Wajib</b>				
1	Publikasi pada Jurnal nasional terakreditasi	submitted	Terbit	Terbit
2	Publikasi melalui seminar nasional /Prosiding	Terbit	Terbit	Terbit
3	Publikasi pada media masa /cetak/online/repository PT	Terbit	Terbit	Terbit
4	Peningkatan daya saing (peningkatan kualitas, kuantitas, serta nilai tambah barang, jasa, atau sumber daya desa lainnya sesuai dengan jenis kegiatan yang diusulkan)	Ada	Ada	Ada
5	Peningkatan kualitas tata kelola pembangunan masyarakat desa (kelengkapan kualitas organisasi formal dan non formal/ kelompok kelompok masyarakat di desa, tingkat penggunaan IT, kelegkapan standard prosedur pengelolaan)	Ada	Ada	Ada
6	Perbaikan sumber daya alam ( <i>policy</i> , tata kelola, eksplorasi dan konservasi)	Ada	Ada	Ada
7	Perbaikan tata nilai masyarakat (seni budaya, sosial, politik, keamanan, ketentraman, pendidikan, kesehatan)	Ada	Ada	Ada
8	Peningkatan penerapan Iptek di Desa (terbangunnya sentra-sentra, pengembangan sentra, yang <b>merepresentasikan</b> ciri khas masyarakat desa)	Ada	Ada	Ada
9	Hak kekayaan intelektual (Paten, Paten sederhana, Hak Cipta, Merek dagang, Rahasia dagang, Desain Produk Industri, Perlindungan Varietas Tanaman, Perlindungan Topografi Sirkuit Terpadu)	Ada	Ada	Ada
10	Video kegiatan (upload youtube)	Terbit	Terbit	Terbit
<b>Luaran Tambahan</b>				
1	Inovasi Teknologi Tepat Guna	Ada	Ada	Ada
2	Karya Seni/Rekayasa Sosial, Jasa, Sistem, Produk/Barang	Ada	Ada	Ada
3	Buku Modul (ISBN)	Ada	Ada	Ada

Tabel 7. Teknologi yang akan diterapkan dalam tiga tahun dan indicator ketercapaian PPDM

Kelompok Program	TS	TS+1	TS+2	Indikator program
<b>Pengembangan wahana outbound berwawasan kesehatan lingkungan dan keselamatan kerja</b>	<ol style="list-style-type: none"> <li>1. TOT Wahana halang rintang ban warna</li> <li>2. Pelatihan K3 outbound</li> </ol> <p>Teknologi yang ditrasfer :</p> <ol style="list-style-type: none"> <li>1. Wahana halang lintang</li> <li>2. Modul</li> <li>3. Poster K3</li> <li>4. Instruksi Kerja</li> </ol>	<ol style="list-style-type: none"> <li>1. TOT Wahana apung</li> <li>2. Pelatihan K3 outbound</li> </ol> <p>Teknologi yang ditrasfer :</p> <ol style="list-style-type: none"> <li>1. Wahana apung</li> <li>2. Modul</li> <li>3. Poster K3</li> <li>4. Instruksi Kerja</li> </ol>	<ol style="list-style-type: none"> <li>1. TOT Wahana sebrang sungai</li> <li>2. Pelatihan K3 outbound</li> </ol> <p>Teknologi yang di transfer</p> <ol style="list-style-type: none"> <li>1. Wahana sebrang sungai</li> <li>2. Modul</li> <li>3. Poster K3</li> <li>4. Instruksi Kerja</li> </ol>	<p><b><u>Tahun I (TS)</u></b></p> <ol style="list-style-type: none"> <li>a. Ada 1 kali transaksi kegiatan outbound</li> <li>b. Produk wahana halang lintang berwawasan k3</li> <li>c. 1 poster K3</li> <li>d. Modul</li> <li>e. HKI</li> <li>f. Publikasi Prosiding SemNas Hasil Pengabdian LPPM UAD</li> <li>g. Publikasi Jurnal “Community Empowerment” UMM</li> </ol> <p><b><u>Tahun II (TS+1)</u></b></p> <ol style="list-style-type: none"> <li>a. Ada 1 kali trasnsaksi kegiatan outbound</li> <li>b. Produk wahana apung berwawasan k3</li> <li>c. 1 poster K3</li> <li>d. Modul</li> <li>e. HKI</li> <li>f. Publikasi Prosiding SemNas Hasil Pengabdian LPPM UAD</li> <li>g. Publikasi Jurnal PKM “IPTEKS” UM Jember</li> </ol> <p><b><u>Tahun III (TS+2)</u></b></p> <ol style="list-style-type: none"> <li>a. Ada 1 kali trasnsaksi kegiatan outbound</li> <li>b. Produk wahana sebrang sungai berwawasan k3</li> <li>c. 1 poster K3</li> <li>d. Modul</li> </ol>

				<ul style="list-style-type: none"> <li>e. HKI</li> <li>f. Publikasi Prosiding SemNas Hasil Pengabdian LPPM UAD</li> <li>g. Publikasi Jurnal PKM “PengabdianMu” UM Palangkaraya</li> </ul>
<b>Pemanfaatan IT untuk Desa Wisata Sehat</b>	Pengembangan konten sosial media	Pengembangan <i>e-commerce</i>	Pengembangan Konten Youtube	<p><b><u>Tahun I (TS)</u></b></p> <ul style="list-style-type: none"> <li>a. Konten IG (5 konten)</li> <li>b. Konten FB (5 konten)</li> </ul> <p><b><u>Tahun II (TS+1)</u></b> konten <i>e-commerce</i> (5 konten)</p> <p><b><u>Tahun III (TS+2)</u></b> Konten youtube (5 konten)</p>
<b>Inovasi Desa Wisata Sehat</b>	<p>Pelatihan Kuliner Sehat &amp; Hygienis di Era Adaptasi COVID-19</p> <p>Teknologi yang ditrasfer :</p> <ul style="list-style-type: none"> <li>1. Modul</li> <li>2. Peralatan APD Hygieni sanitasi makanan</li> <li>3. Komposter</li> </ul>	<p>Inisiasi dan pengembangan Desa wisata Berwawasan Kesehatan di Era Adaptasi COVID-19</p> <p>Teknologi yang ditrasfer :</p> <ul style="list-style-type: none"> <li>1. Modul Adaptasi COVID-19</li> </ul>	Louching Desa Wisata Sehat	<p><b><u>Tahun I (TS)</u></b></p> <ul style="list-style-type: none"> <li>1. Modul Ber-iISBN</li> <li>2. HKI</li> </ul> <p><b><u>Tahun II (TS+1)</u></b></p> <ul style="list-style-type: none"> <li>1. Modul ber-ISBN</li> <li>2. HKI</li> <li>3. Ada peningkatan pengetahuan sebelum dan sesudah</li> <li>4. Publikasi jurnal nasional terakreditasi Kemas UNNES</li> </ul> <p><b><u>Tahun III (TS+2)</u></b></p> <ul style="list-style-type: none"> <li>1. Terbentuk Desa Wisata Sehat Ngoro-oro</li> </ul>
<b>Pemanfaatan dan pengembangan SI untuk</b>	<p>Pengembangan SI Portal Wisata</p> <p>Teknologi yang ditrasfer : SI Portal Wisata</p>	<p>Pengembangan SI Keuangan</p> <p>Teknologi yang ditrasfer :</p>	<p>Pengembangan SI Reservasi Wisata</p> <p>Teknologi yang ditrasfer : SI Reservasi</p>	<p><b><u>Tahun I (TS)</u></b></p> <ul style="list-style-type: none"> <li>1. Pengembangan SI Portal Wisata</li> </ul> <p><b><u>Tahun II (TS+1)</u></b></p> <ul style="list-style-type: none"> <li>1. Pengembangan SI Keuangan</li> </ul>

<b>Desa Wisata Sehat</b>	Modul	SI Keuangan Modul	Modul	<b><i>Tahun III (TS+2)</i></b> 1. Pengembangan SI Reservasi Wisata
<b>Pengorganisasian Pemerintah Desa dan UKM Bangkit (kuliner dan wisata)</b>	Penguatan leadership dan motivasi berwirausaha  Teknologi yang ditransfer : Modul	Penguatan jejaring UKM dengan dinas koperasi dan perindustrian	Penguatan jejaring dengan objek wisata di Gunungkidul	<b><u>Tahun I (TS)</u></b> Ada peningkatan sebelum dan sesudah pelatihan Publikasi di Jurnal  <b><u>Tahun II (TS+1)</u></b> Menjadi anggota jejaring dinas perindustrian dan koperasi  <b><i>Tahun III (TS+2)</i></b> Menjadi anggotan jejaring dinas pariwisata Gunungkidul

## **MANFAAT YANG DIPEROLEH**

Rencana kegiatan yang disusun dibab sebelumnya mengalami beberapa perubahan (modifikasi kegiatan dan pergeseran waktu). Realisasi kegiatan yang dilakukan pada tahun pertama ini dapat dilihat berikut ini :

### **1. Hasil yang dilakukan kepada mitra (kondisi sebelum dan sesudah mendapatkan pengabdian disertai dengan data, tabel, grafik, dan foto kegiatan)**

#### **a. Koordinasi dan sosialisasi**

Peserta kegiatan adalah Kepala Desa, warga dan pengiat desa wisata sehat. Kegiatan ini dilakukan di Balai Desa Ngoro Ngoro Patuk Gunungkidul untuk melakukan koordinasi dan sosialisasi kegiatan PKM PKM. Pada kegiatan ini dilakukan paparan terkait kegiatan yang dilaksanakan, alat dan bahan yang akan disumbangkan, peran dan kerjasama antara pengurus dengan mitra. Dilaksanakan pada tanggal 5, 7, 8 Juni 2021.

#### **b. Pelatihan Penguatan & Pemanfaatan Teknologi Informasi dan Web Site bagi pengembangan desa wisata**

Peserta kegiatan diwakili oleh pengurus UKM Bangkit Desa Ngoro-oro dilaksanakan secara luring di Desa Ngoro Oro untuk mendukung pengembangan dan promosi desa wisata, termasuk bidang kuliner sebagai bagian dalam manajemen pengelolaan tempat wisata. Kegiatan TS berfokus pada media sosial dan website. UKM Bangkit merupakan wadah dari UKM UKM yang ada di Desa Ngoro-oro yang didirikan dengan tujuan untuk mengelola pemasaran produk UKM Desa Ngoro-oro dengan berbasis digital.

Pelatihan e-commerce dan social media adalah pelatihan untuk meningkatkan kapasitas penggunaan layanan teknologi kepada pengelola UKM Bangkit di Desa Ngoro-oro. Pelatihan ini dimulai dengan mendiskusikan proses bisnis yang mungkin dapat dilakukan dan

mengenalkan food photography untuk mengekspose produk-produk warga ke layanan e-commerce seperti Shopee. Selain itu ekspose produk ini juga ditujukan untuk publikasi di sosial media seperti Instagram dan YouTube.

Hasil dari pelatihan ini adalah pengelola UKM Bangkit di Desa Ngoro-oro memiliki lapak penjualan produk anggota UKM di Shopee dan sosial media di Instagram dan YouTube.

<https://www.instagram.com/ukmbangkitngorooro/> dan

<https://www.youtube.com/channel/UClgKPJTM1rZR3z6TCM64ltw> adalah laman sosial media di Instagram dan YouTube.

Pelatihan ini memberikan dampak berupa kesiapan pengelola UKM Bangkit di Desa Ngoro-oro untuk melakukan transaksi jual beli di Shopee. Selain itu tertampalnya ekspose produk-produk dan kegiatan-kegiatan yang dapat diperkenalkan dari Desa Ngoro-oro. Setelah pelatihan ini selesai dilakukan, rencana tindak lanjut berikutnya adalah mulai mencoba menjual produk-produk warga, menghitung nilai jual produk-produk warga yang memenuhi operasional layanan e-commerce. Selain itu, rencana selanjutnya adalah mempromosikan sosial media di Instagram dan YouTube sehingga produk dari UKM yang ada di Desa Ngoro-oro dapat memiliki pangsa pasar yang lebih luas.



Gambar 6. Pelatihan e-commers, medsos, dan web Desa Ngoro-oro

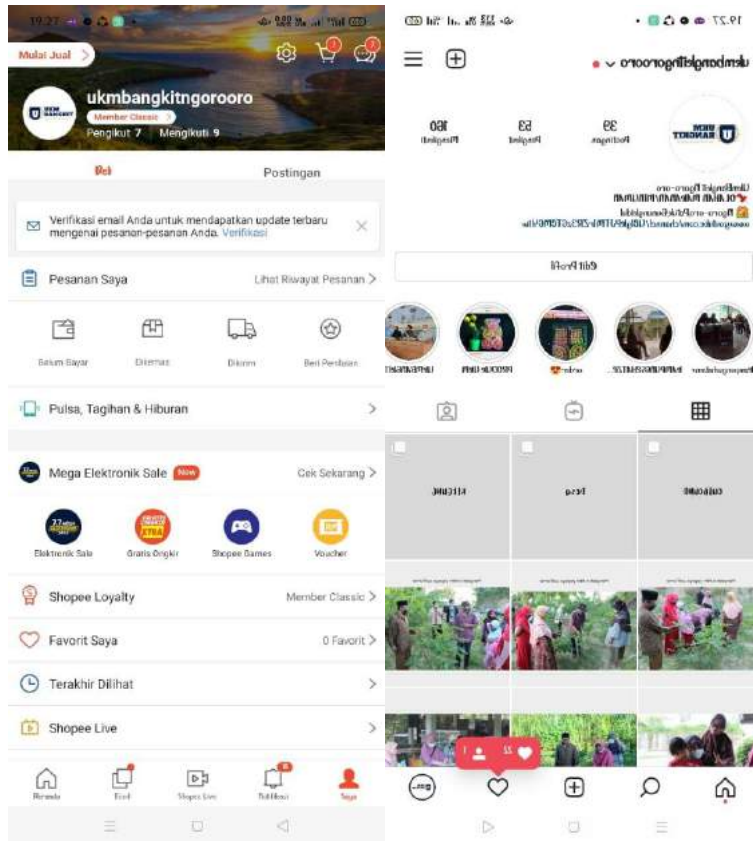

Gambar 7. Media pemasaran produk Desa Ngoro-oro

- c. Pelatihan leadership dan kewirausahaan bagi anggota UKM Bangkit dan Pengurus Wisata Outbound.

Pelatihan leadership dan kewirausahaan ini bertujuan untuk meningkatkan pemahaman dan kesiapan anggota dan pengurus UKM dalam menangkap peluang berwirausaha dengan memanfaatkan sumber daya sekitarnya, meningkatkan kemampuan bekerja sama dan motivasi berwirausaha. Pelaksanaan pelatihan dilakukan secara luring dengan menerapkan protokol kesehatan pencegahan covid 19. Kegiatan pada TS meliputi pelatihan leadership dan kewirausahaan.



Gambar 8. Pelatihan leadership dan kewirausahaan untuk UKM Desa Ngoro-oro

Pelatihan manajemen keuangan tahap pertama dilakukan pada hari Sabtu, 12 Juni 2021 dengan memberikan materi terkait perhitungan Harga Pokok Produksi (HPP) dan penyusunan laporan laba rugi. Peserta pelatihan ini merupakan UMKM yang tergabung dalam UKM Bangkit Desa Ngoro-oro. Para peserta mendengarkan pengarahannya dari tim pengabdian. Peserta kemudian melakukan praktek langsung untuk menghitung HPP dan membuat laporan laba rugi sederhana untuk memastikan peserta telah paham dengan materi yang diberikan. Dengan memahami cara penghitungan HPP yang benar, pelaku usaha dapat menentukan harga jual yang tepat, tanpa mengalami kerugian. Peserta juga diharapkan memahami cara menghitung laba rugi dengan baik untuk memastikan bisnis berjalan sesuai rencana. Dengan demikian, diharapkan UMKM tersebut dapat terus berkembang. Perhitungan HPP juga diperlukan untuk menentukan harga jual produk yang akan dipasarkan melalui UKM Bangkit. Oleh karena itu, semua peserta pelatihan diminta untuk menghitung HPP untuk semua produk yang dijual setelah mengikuti pelatihan ini.



Peserta telah memahami cara penghitungan HPP dan Laporan Laba Rugi sederhana sesuai dengan materi yang disampaikan. Berikut merupakan salah satu contoh perhitungan HPP Kembang Goyang yang dilakukan oleh peserta pelatihan:

MENENTUKAN BIAYA PER UNIT				
Biaya yang dibutuhkan untuk satu kali produksi:				
Jumlah produk yang dihasilkan untuk setiap produksi:				
Bahan	Satuan	Harga	Total harga	
TERIGU	1kg	8000	8000	
TELUR	1kg	23000	23000	
KAYU	1kg	10000	10000	
TEPUNG BERAS	1kg	12000	12000	
GULA	1kg	14000	14000	
MAYYAK	5kg	13000	39000	
GAS	1/2 botol	11000	11000	
plastik	1/2 botol	9000	9000	
perwarna	1/2 botol	5000	5000	
listrik		15000	5000	
Biaya variabel per unit = biaya produksi : unit produksi			118800	
			$= 118800 : 40 = 2970 = 3000$	
Pembelian aset untuk produksi:				
No	Aset	Harga	Umur	Penyusutan tiap bulan
1	wajan	150000	5th	2500
2	kampan	350000	7th	14683,33
3	bandul	5000	3th	1388,89
4	gula	15000	2th	625
5	Beja besi	50000	3th	1388,89
6	mexher	300000	2th	12500
7	silin	250000	2th	10416,67
8	big-bulok 2	20000	2th	5000,00
Biaya per unit (HPP) = Biaya variabel per unit + biaya tetap per unit =			7891,5	
			$73000 : 4 : 40 = 45625 = 500$	
			$2970$	
			$45625 + 3500$	
			$8920$	

LAPORAN PENJUALAN						
No	Tanggal	Produk	Jumlah	Harga Jual	HPP	Lab Kotor
1	10-6-21	Kembanggoyang	10	50000	35000	15000

Beban Bulanan			
No	Tanggal	Beban	Nominal
1	10-6-21	biaya Beban	9000

Laporan Laba Rugi	
Penjualan	50000
HPP	35000
Lab Kotor	15000
Beban	9000
Lab Bersih	6000

Gambar 9. Laporan keuangan UKM Desa Ngoro-oro

Setelah mengikuti pelatihan, peserta bersemangat untuk melanjutkan perhitungan HPP atas semua jenis produk yang diproduksi masing-masing UMKM. Peserta juga menunjukkan minatnya untuk melakukan pencatatan atas penjualan maupun pengeluaran setiap harinya.

Peningkatan kualitas manajemen keuangan UKM Bangkit tahap lanjut akan dilakukan dengan rincian sebagai berikut:

1. Pembuatan Sistem Informasi Keuangan untuk UMKM di Desa Ngoro-oro
2. Pelatihan Penggunaan Sistem Informasi Keuangan untuk UMKM di Desa Ngoro-oro

d. Inovasi Desa Wisata Sehat

Inovasi desa merupakan hal yang penting pada suatu desa, termasuk Desa Ngoro-oro. Di TS akan dikembangkan konsep kuliner sehat dengan hygieni sanitasi lingkungan yang baik. Dalam kegiatan ini sudah dilakukan FGD dengan UKM dan Pengelola Outbond untuk penyamaan persepsi pengembangan Desa Wisata Ngoro-oro dan sekaligus menggali ide-ide untuk pengembangan desa wisata kedepannya. Kegiatan ini dilaksanakan pada tanggal 12 Juni 2021 setelah sesi pelatihan kewirausahaan dan keuangan. Untuk FGD dengan pemerintah desa dan mitra dilakukan setelah kegiatan outbond selesai (sesi siang) pada tanggal 15 Juni 2021.

e. Pengembangan wahana wisata *outbound*

Kegiatan ini bertujuan untuk membuka peluang dilaksanakannya wahana wisata *outbound* dengan memanfaatkan sumber daya alam dan sumber daya manusia di wilayah Desa Ngoro Oro. Pengembangan wahana *outbound* dengan promosi dan penambahan wahana menjadi daya tarik dan alternatif pengembangan desa wisata sehat di Desa Ngoro-oro. Kegiatan di TS adalah penambahan wahana *outbound* berupa lahan untuk halang lintang dengan ban bekas. Kerja bakti dilakukan pada jumat dan sabtu tanggal 11 dan 12 Juni 2021 oleh karang taruna Dusun Klegung sebagai pengelola wahana *outbond* Sungai Klegung. Kegiatan ini langsung dipimpin oleh kepala dusun Klegung.



Gambar 10. Koordinasi persiapan wahana outbone untuk simulasi

Setelah itu dilakukan uji coba pengelola wahana outbond dengan peserta ibu-ibu dari UKM Desa Ngoro-oro. Tujuan dari kegiatan ini adalah melihat kesiapan pengelola wahana outbond untuk menyelenggarakan outbond apabila objek wisata ini nanti dibuka untuk umum/dilaunching. Pada simulasi ini pengelola wahana outbond diminta mempersiapkan lokasi, wahana, jenis permainan, dan konsumsi peserta. Hasil yang diperoleh 50% pengelola siap untuk menyelenggarakan outbond secara mandiri.

Dampak yang diperoleh dari kegiatan ini adalah pengelola wahana outbond Sungai Klegung semakin bersemangat untuk menjalankan objek tersebut. Hal ini perlu ditindaklanjuti dengan pendampingan dan pengembangan yang berkesinambungan agar semangat mitra tetap terjaga. Kesulitan yang dihadapi adalah sungai airnya berkurang karena musim kemarau, beberapa aktivitas yang direncanakan tidak bisa berjalan karena membutuhkan air sungai yang melimpah yaitu wahana penyebrangan sungai dengan ban bekas. Selain itu kesulitan dalam penyediaan kamar mandi dan tempat bilas setelah melakukan outbond di lokasi tersebut.



Gambar 11. Lokasi baru outbone untuk kegiatan halang lintang ban bekas



Gambar 12. Jenis permainan wahana air outbond Sungai Klegung



Gambar 13. Permainan ular tangga Covid-19 dan Softskill kerja sama tim & leadership

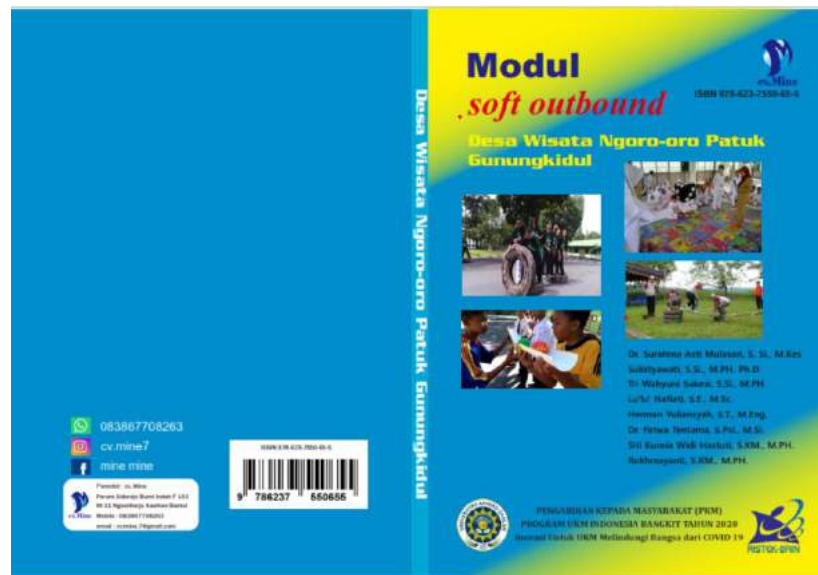

Gambar 14. Modul pelatihan yang dipergunakan untuk kegiatan outbond Sungai Klegung

Modul di atas merupakan bukti keberlanjutan program yang dilakukan di Desa Ngoro-oro dengan program PKM tahun sebelumnya. Hal ini menjadi salah satu langkah untuk dapat membuat desa binaan UAD di Desa Ngoro-oro.

Pada tanggal 8 Oktober 2021 dilakukan ToT Outbound Anak dengan sasaran anak-anak PAUD dan SD. Tujuan dari kegiatan ini adalah untuk menambah wawasan dan keterampilan pengelola *outbound* yaitu pemuda karang taruna untuk dapat mengelola berbagai level umur. Pada tanggal 7 Oktober 2021 dilakukan kerja bakti memasang plang komunitas

mitra dan mempersiapkan lokasi outbound untuk pelaksanaan pagi harinya. Pada tanggal 8 Oktober 2021 juga pada siang harinya diberikan pelatihan kepada pengelola *outbound* tentang bagaimana membuat program pembiayaan dan bagaimana menentukan tarif jasa dan konsumsi untuk penyelenggaraan *outbound*. Dilakukan pula FGD untuk mengembangkan kapasitas organisasi. Pengembangan direncanakan untuk menjalin jejaring dengan BumDes Desa Ngoro-oro, UKM Bangkit, dan menggunakan social media.

**f. Dampak Ekonomi dan Sosial**

Dampak ekonomi yang dirasakan warga belum dapat diukur sampai dengan saat ini. Akan tetapi dari simulasi yang dilakukan dalam penyelenggaraan *outbound* ada keuntungan Rp 700.000,- bagi pelaksana kegiatan dengan jumlah peserta outbond 13 orang. Dampak bidang sosial adalah masyarakat semakin paham terhadap tujuan dari konsep Desa Wisata Ngoro-oro yang ingin dibangun oleh pemerintah Desa Ngoro-oro. Dukungan masyarakat menjadi penting bagi suksesnya program yang dilakukan karena lingkup kegiatan yang luas di tingkat desa dengan banyak aspek yang harus dibangun dan diselaraskan. Secara individu bagi anggota UKM merasa terbantu dengan pembinaan dan pendampingan yang dilakukan walau masih banyak jenis pembinaan dan bantuan yang diharapkan oleh masyarakat, terutama dalam menata kembali konsep usaha yang selama ini hanya berorientasi untuk makan menjadi berorientasi wirausaha untuk mendapatkan keuntungan.

**g. Kontribusi Mitra terhadap pelaksanaan**

Kontribusi mitra terhadap kegiatan adalah pemerintah desa memberikan ijin untuk menggunakan tempat dan membantu memobilisasi warga. Mitra UKM berkontribusi dengan menyediakan foto produk yang akan digunakan dalam pemasaran menggunakan media digital.

Mitra berperan serta aktif dalam semua kegiatan yang dilakukan. Mitra menyediakan lahan untuk wahana outbound, melakukan kerja bakti membersihkan lokasi outbound, menyiapkan konsumsi, menyebarkan undangan, membuat konten promosi social media dan memasang plang Komunitas Mitra.

**h. Pemanfaatan hasil PPM dalam integrasi dalam pembelajaran pada prodi pelaksana mencantumkan nama matakuliah yang terintegrasi dengan hasil PPM.**

Hasil PPM ini terintergrasi dengan mata kuliah kesehatan lingkungan khususnya manajemen kesehatan lingkungan yang diampu oleh ketua tim Dr. Surahma Asti Mulasari, S.Si.M,Kes. Selain itu di bidang ekonomi sesuai dengan mata kuliah kewirausahaan yang diampu oleh anggota Lulu Nafiati, S.E., M.Sc. Kegiatan pelatihan *leadership* dan *softskill* sesuai dengan mata kuliah Psikologi Umum, serta Penyusunan dan Pengembangan Instrumen Psikologi oleh anggota Dr. Fatwa Tentama, S.Psi.M.Si.

## **FAKTOR YANG MENGHAMBAT, FAKTOR YANG MENDUKUNG, DAN TINDAK LANJUT**

Faktor yang menghambat kegiatan adalah kesediaan waktu di desa karena bebarengan dengan kegiatan BPPD Kelurahan Tangguh Bencana (KALTANA) yang menyita banyak waktu mitra. Selain itu, pada musim kemarau debit air berkurang di Sungai Klegung dan hal tersebut membuat beberapa permainan outbond tidak bisa dilaksanakan.

Faktor yang mendukung adalah partisipasi aktif mitra dan dukungan dari pemerintah desa yang sangat baik. Pengelola outbond yang terdiri dari pemuda karang taruna sangat inovatif dan kreatif sehingga tim pengusung optimis untuk keberhasilan pembukaan wahana outbond di Sungai Klegung. Ibu ibu UKM sangat membantu untuk berperan serta aktif karena memiliki harapan besar untuk pengembangan UKM kedepan.

Rencana tindak lanjut dari kegiatan ini adalah menyelesaikan beberapa program yang muncul karena adanya kebutuhan di lapangan yang sebelumnya tidak direncanakan pada tahun kedua. Selain itu akan dilakukan beberapa kegiatan yang belum selesai yaitu perumusan IK keamanan dan keselamatan kerja di lokasi outbond, perumusan konsep desa wisata, pengukuran indikator capaian kinerja, monitoring dan evaluasi. Selain itu akan dilakukan peninjauan kembali program program untuk tahun kedua agar lebih efektif dan efisien.



## **SIMPULAN DAN SARAN**

### **1. Simpulan**

Kegiatan PKM tahun pertama 100% sudah berjalan dengan baik dan lancar. Partisipasi pemerintah desa dan mitra sangat besar untuk keberlangsungan program. Ada semangat dan inovasi untuk keberlanjutan program kedepan.

### **2. Saran**

Tahun kedua perlu dilakukan beberapa penyesuaian untuk program tahun ke dua untuk memastikan kegiatan efektif dan efisien sesuai kebutuhan mitra.

## JADWAL KEGIATAN:

Tabel 5. Jadwal kegiatan

No	Jenis Kegiatan	Bulan ke:																				
		TS							TS+1							TS+2						
		1	2	3	4	5	6	7	1	2	3	4	5	6	7	1	2	3	4	5	6	7
1	Persiapan, koordinasi			√						√								√				
2	TOT wahana halang					√																
3	Pelatihan K3 outbound wahana halang lintang					√																
4	TOT Wahana apung										√											
5	Pelatihan K3											√										
6	TOT Wahana sebrang																		√			
7	Pelatihan K3																			√		
8	Pelatihan konten medsos					√																
9	Pelatihan pengembangan e-commerce										√											
10	Pengembangan konten youtube																					
12	Pelatih kuliner sehat dan higienis di Era Adaptasi COVID-19																		√			
13	Inisiasi dan pengembangan Desa wisata Berwawasan Kesehatan di Era Adaptasi											√										
14	Launching desa wisata																					√
15	Pengembangan SI Portal Wisata						√															
16	Pengembangan SI Portal Keuangan													√								
17	Pengembangan SI Reservasi Wisata																				√	
18	Pelatihan Penguatan leadership						√															
19	Pelatihan motivasi berwirausaha						√															
20	Penguatan jejaring UKM dengan dinas koperasi dan perindustrian															√						
21	Penguatan jejaring dengan objek wisata di																					√
22	Monitoring dan evaluasi							√	√	√	√	√	√	√	√	√	√	√	√	√	√	√

## DAFTAR PUSTAKA

1. Pane, E.S. 2014. Tingkat Adopsi Media Sosial Sebagai Sarana Pemasaran Produk Industri Kecil Dan Menengah. *Jurnal Penelitian dan Pengembangan Komunikasi dan Informatika*. Vol. 5 No. 1.
2. Bodnar, George H dan William S Hopwood. 2004. *Sistem Informasi Akuntansi*. Penerjemah Julianto Agung Saputra. Yogyakarta: Andi.
3. Nugraha, H.S, dkk. 2017. Potensi Umkm Berbasis Ekonomi Kreatif Dan Pariwisata Sebagai Sektor Unggulan Daerah. *Jurnal Dialektika Publik* : ISSN. 2528-3332.
4. Van Dijk. (2013). *The Network Society*. London: SAGE Publications
5. Goya. (2013). Advertising on Social Media. *Journal of Advertising Research* 44 (4), 410-418.
6. Kozinets, R. V., De Valck, K., Wojnicki, A. C., dan Wilner, S. J. (2010). Networked narratives: Understanding word-of-mouth marketing in online communities. *Journal of marketing*, 74(2), 71-89.
7. Pradana, M. 2015. Klasifikasi Bisnis E-Commerce Di Indonesia. *Universitas Telkom. MODUS Vol.27 (2): 163-174*.
8. Hanifati, R.S, dan Lianny, L. 2019. Upaya Meningkatkan Implementasi SAK EMKM melalui Peran Akuntan Berpraktik. *Jurnal Pendidikan Akuntansi Dan Keuangan*. Vol. 7, No. 2.
9. Wahyuddin, dan Mira, A. 2018. Pengaruh Penggunaan *Software Akuntansi System Application And Product (Sap)* Dan Kualitas Nilai Informasi Pelaporan Keuangan Terhadap Kepuasan Pengguna *Software Akuntansi (Studi Kasus Pada Pt. Pln (Persero) Kantor Wilayah Aceh-Kota Banda Aceh)*. *Jurnal Akuntansi dan Keuangan*. Volume 6, Nomor 2. Hal 115-128.
10. Krismiaji. (2005). *Sistem Informasi Akuntansi*. Yogyakarta : UPP AMP YKPN.
11. Kemenkes RI, 2020. *Panduan Pencegahan Penularan COVID-19 di Tempat dan Fasilitas Umum*. Direktorat Jenderal Kesehatan Masyarakat. Jakarta
12. Juniarto, D. 2020. Mencermati Pemanfaatan Teknologi Digital di Era Normal. <https://tekno.kompas.com/read/2020/06/01/12424927/mencermati-pemanfaatan-teknologi-digital-di-era-normal-baru?page=all>. Diakses pada tanggal 31 Juli 2020 pukul 16.15.

Lampiran 1. Gambaran Iptek yang akan dikembangkan (sudah ada hasil UKM Bangkit)

1. Software/Sistem Informasi (SI) Akuntansi keuangan untuk administrasi usaha, SI Pengelolaan Usaha, SI Portal Profil Wisata Jurug Gedhe.
2. Platform Ecommers, Akun Sosial Media (WA-grup, IG, FB), Web site, Chanel Youtube
3. Hardware : komputer, printer, modem, hp/tablet, kamera, handycame



Gambar Media komunikasi

(<https://forbis.id/taklim-online/2018/04/efektifitas-karya-audio-visual-sebagai-media-komunikasi-brand/>)

4. Mesin : Mesin pembuat kripik, sealer, mesin peniris minyak



Gambar Mesin pembuat kripik

(<https://www.facebook.com/commerce/products/893413387425932/>)

5. Media Wisata Edukasi sehat : permainan tradisional anak/remaja, media promkes (monopoli dan ular tangga kesehatan)
6. Wahana Outbound : dua media yaitu permainan dengan ban bekas dan tali



Gambar Wahana Outbound (www.google.com)



Gambar Wahana Halang lintang ban



**Gambar Bak Cuci tangan di lokasi outbound**

Media sosial dan teknologi informasi untuk pemasaran



Gambar Sosial Media yang digunakan (sumber :

[https://www.google.com/search?q=media+sosial&tbm=isch&chips=q:media+sosial,g\\_1:lago:W3Zvq7JlzSE%3D&hl=id&sa=X&ved=2ahUKEwjgmeSRvffqAhWQBCsKHeNIB8AQ4IYoAHoECAEQFQ&biw=1263&bih=610#imgrc=URULQioqb\\_4egM](https://www.google.com/search?q=media+sosial&tbm=isch&chips=q:media+sosial,g_1:lago:W3Zvq7JlzSE%3D&hl=id&sa=X&ved=2ahUKEwjgmeSRvffqAhWQBCsKHeNIB8AQ4IYoAHoECAEQFQ&biw=1263&bih=610#imgrc=URULQioqb_4egM)

## Persiapan Pariwisata DIY menghadap New Normal Pasca Pandemi COVID-19



Dinas Pariwisata bersama GIPI DIY menyiapkan pemenuhan standar kesehatan, kebersihan, dan keamanan di destinasi wisata DIY

- Pembersihan destinasi wisata
- Perbaikan fasilitas destinasi wisata
- Penambahan Fasilitas Kebersihan
- Penyediaan fasilitas Cuci Tangan
- Peningkatan kualitas SDM dengan pelatihan Online
- Penyusunan SOP Standar Protokol Kebersihan, Kesehatan, dan Keamanan untuk Akomodasi, Restaurant, Transportasi, Destinasi, dan Event
- Sosialisasi dan Ujicoba SOP



**jogja**  
KOTA



Humas Pemda DIY



@humasjogja



@humas\_jogja



Humas Jogja

**Lampiran 2.** Peta Lokasi kegiatan.

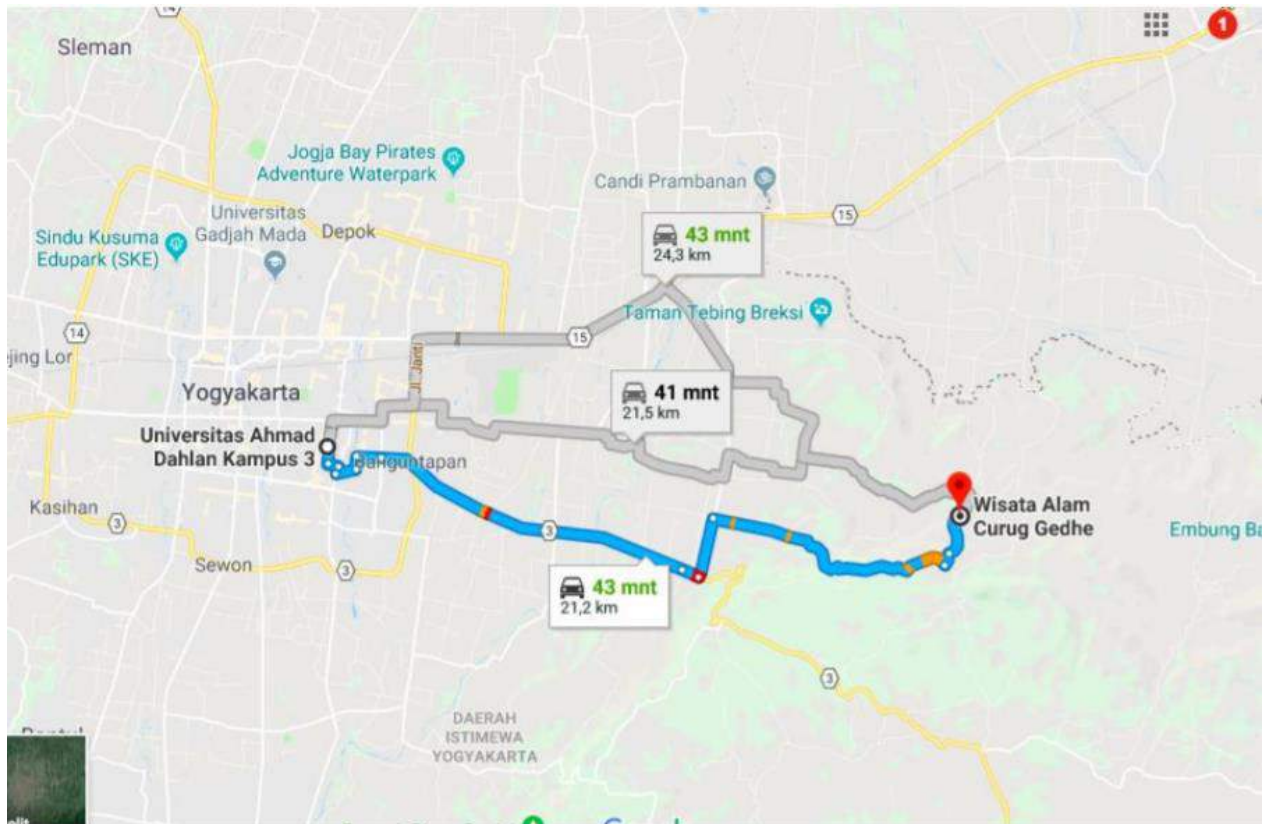

Gambar Peta Kampus UAD –Desa Ngoro-oro (Jarak ± 21 km)



← ○ Ahmad Dahlan Universit...  
○ Balai Desa Ngoro-oro, Sa... ↕

🚗 37 min 🚲 33 min 🚏 — 🚶 3 hr 3

👤 Usually a little busy at this destination [Learn more](#)

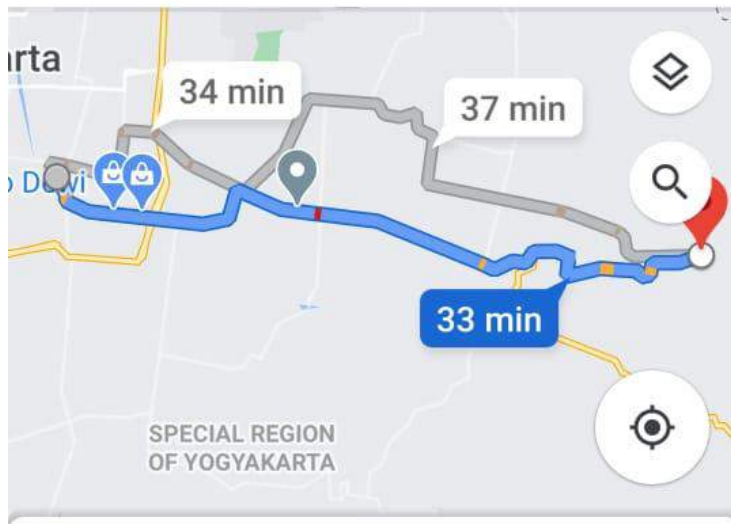

Your Two-Wheeler Gojek Grab

Route may be affected by Java floods >

33 min (18 km)

>> Preview Steps

#### Lampiran 4. Persetujuan atau Pernyataan Mitra

**SURAT PERNYATAAN KESEDIAAN KERJA SAMA MITRA  
DALAM PELAKSANAAN PROGRAM PENGABDIAN KEPADA MASYARAKAT  
SKEMA MULTIYARS UNIVERSITAS AHMAD DAHLAN**

---

Yang bertanda tangan dibawah ini,

Nama Lembaga/Pemda : Kepala Desa Ngoro-oro Patuk Gunungkidul Yogyakarta  
Nama Direktur/pimpinan : Sukasto  
Alamat Kantor Pemda : Kantor Kepala Desa Ngoro-oro Patuk Gunungkidul

Dengan ini menyatakan **bersedia untuk bekerja sama** dengan Pelaksana Kegiatan Program **Pengabdian kepada Masyarakat (PKM) skema Multiyears Universitas Ahmad Dahlan** dengan judul "Pengembangan Desa Wisata Ngoro-oro Patuk Gunungkidul"

Nama Ketua Tim Pengusul	: Dr. Surahma Asti Mulasari, S.Si.M.Kes.
Perguruan Tinggi	: Universitas Ahmad Dahlan

Guna menerapkan iptek dan mengembangkan produk yang sudah pula disepakati bersama sebelumnya. Dengan ini menyatakan bersedia untuk mendukung dan membantu memfasilitasi kegiatan selama **Program Pengabdian kepada Masyarakat (PKM) skema multiyears Universitas Ahmad Dahlan** berjalan.

Bersama ini pula kami nyatakan dengan sebenarnya bahwa diantara kami dengan mitra dan Pelaksana Kegiatan Program tidak terdapat ikatan kekeluargaan dan ikatan usaha dalam wujud apapun juga.

Demikian surat pernyataan ini dibuat dengan penuh kesadaran dan tanggung jawab tanpa ada unsur pemaksaan didalam pembuatannya untuk dapat digunakan sebagaimana mestinya.

Yogyakarta, 15 Februari 2021  
Kepala Desa Ngoro-oro



Dipindai dengan CamScanner

Lampiran 5. CV Ketua dan Anggota Pelaksana

**Biodata Ketua**

**BIODATA PENELITI**

**A. Identitas Peneliti**

1.	Nama Lengkap (dengan gelar)	Dr. Surahma Asti Mulasrai, S.Si., M.Kes
2.	Jenis Kelamin	♂ / P
3.	Jabatan Fungsional	Lektor
4.	NIP/NIK/NIDN	60060538/0522108201
5.	Tempat dan Tanggal Lahir	Yogyakarta, 22 Oktober 1982
6.	E-mail	rahmasti@gmail.com
7.	Nomor HP	081 64 222 64 7
8.	Program Studi/Fakultas	Kesehatan Masyarakat/Kesehatan Masyarakat
9.	Alamat Kantor	Jalan Prof. Dr. Soepomo, SH., Janturan, Warungboto, Umbulharjo, Yogyakarta 55164
10.	Nomor Telepon/ Faks Kantor	(0274) 5635151/fax : (0274) 564604
11.	Lulusan yang Telah Dihilangkan	S-1 = 30 orang ; S-2 = ... orang ; S3 = ... orang
12.	Mata Kuliah yang Diampu	1. Organisasi Manajemen Pelayanan Kesehatan
		2. Analisis Kualitas Lingkungan
		3. Teknologi Tepat Guna (bidang lingkungan)
		4. AMDAL
		5. Pengolahan Sampah dan Limbah
		6. Biologi

**B. Riwayat Pendidikan**

Program:	S-1	S-2	S-3
Nama Perguruan Tinggi	UGM	UGM	UGM
Bidang Ilmu	Biologi Lingkungan	Ilmu Kesehatan Masyarakat	Kedokteran dan Ilmu Kesehatan
Tahun Masuk-Lulus	2001-2005	2005-2007	2011-2016
Judul Skripsi/Tesis/Disertasi	Pengaruh Asap Racun Nyamuk Bahan Aktif Transfultrin dan D-Alletrin Terhadap jumlah Eritrosit, Kadar Hemoglobin, Dan struktur Miroanatomi Jantung Mencit ( <i>Mus musculus</i> L.)	Manajemen Swakelola Sampah Dusun Sukunan Dan Gondolayu Lor Propinsi Daerah Istimewa Yogyakarta Yogyakarta	Penerapan Kebijakan Pengelolaan Sampah Untuk Meningkatkan Derajat Kesehatan Masyarakat Kota Yogyakarta Dengan Indikator Pengetahuan, Sikap, Perilaku, Vektor Penyakit, Kecacangan, dan Kelaian Kulit Pada Ibu Rumah Tangga
Nama Pembimbingan/Promotor	Drs. Ali Usodo Mulyo, S.U.	Dr. Mubasyiyir Hasanbasri, MA	Prof. Dr. dr. KRT. Adi Heru Husodo, MD.M.Sc.

### C. Publikasi di jurnal internasional terindeks 5 tahun terakhir

Tahun	Judul Artikel	Peran (First Author, Corresponding Author, atau co-author)	Nama Jurnal, Tahun Terbit, Volume, Nomor, P-ISSN/E-ISSN	URL Artikel (jika sudah ada)
2016	Recycling Waste of Rice Husk to improve Enterprenership Motivation	Co-Author	International Journal of Public Health Science (IJPHS) Vol. 5 (1) March 2016. ISSN : 2252-8806 Hal. 75-83	<a href="http://eprints.uad.ac.id/8028/">http://eprints.uad.ac.id/8028/</a>
2016	The Effectiveness of health-community-based waste managemant in yogyakarta	First Author	International Journal of Indonesian Society and Culture Vol. 8 (1) March 2016. Hal 51-58 ISSN 2086 - 5465	<a href="http://eprints.uad.ac.id/8027/">http://eprints.uad.ac.id/8027/</a>
2017	Teenager Attitude in Globalization Era in Senior High School	First Author	Journal of Education and Learning Vol. 11. No. 4. Hal 358-367. Tahun 2017	<a href="https://pdfs.semanticscholar.org/34a8/3c005c7b62c6f06e5f1811816a63cee92f72.pdf">https://pdfs.semanticscholar.org/34a8/3c005c7b62c6f06e5f1811816a63cee92f72.pdf</a>
2018	Assesment of Knowledge Regarding Climate Change and Health Among Adolescents in Yogyakarta, Indonesia	Co-Author	Journal of environmental and Public Health Volume 2018, Article ID 9716831, 7 pages	<a href="http://downloads.hindawi.com/journals/jep/2018/9716831.pdf">http://downloads.hindawi.com/journals/jep/2018/9716831.pdf</a>
2019	Work Productivity in Female Employees	Co-Author	International Journal of Scientific and technology research Vol 8, No. 10. October 2019. ISSN 2277-8616	<a href="http://eprints.uad.ac.id/15789/1/Work_Productivity_In_Female_Employees%20%281%29.pdf">http://eprints.uad.ac.id/15789/1/Work_Productivity_In_Female_Employees%20%281%29.pdf</a>
2019	Spatiotemporal mapping of dengue cases in Sleman district Indonesia Yeal 2014-2017	Co- Author	International Journal of Community Medicine and Public Health Vol. 6. No. 3. Hal. 971. Tahun 2019	<a href="https://www.researchgate.net/profile/Sulistiyawati_Sulistiyawati2/publication/331301160_Spatiotemporal_mapping_of_dengue_cases_in_Sleman_district_Indonesia_year_2014-2017/links/5c729cc3a6fdcc4715975370/Spatiotemporal-mapping-of-">https://www.researchgate.net/profile/Sulistiyawati_Sulistiyawati2/publication/331301160_Spatiotemporal_mapping_of_dengue_cases_in_Sleman_district_Indonesia_year_2014-2017/links/5c729cc3a6fdcc4715975370/Spatiotemporal-mapping-of-</a>

				dengue-cases-in-Sleman-district-Indonesia-year-2014-2017.pdf
2019	Effectivity of Bacterial Suspension Bacillus Thuringiensis Var Israelensis in Killing Aedes aegypti L. Mosquito Larvae	Co- Author	Bangladesh Journal of Medical Science Vol. 8. No. 4. Hal. 706-710 Tahun 2019	<a href="https://www.banglajol.info/index.php/BJMS/article/view/42873">https://www.banglajol.info/index.php/BJMS/article/view/42873</a>

#### D. Publikasi di jurnal nasional terakreditasi 5 tahun terakhir

Tahun	Judul Artikel	Peran (First Author, Corresponding Author, atau co-author)	Nama Jurnal, Tahun Terbit, Volume, Nomor, P-ISSN/E-ISSN	URL Artikel (jika sudah ada)
2015	Faktor-faktor yang mempengaruhi keberhasilan usaha pengepul sampah di Kota Yogyakarta	Co-author	Jurnal Ekonomi & Bisnis OPTIMUM Vol. 5 1 (1) Maret 2015 iSSN 1411-6022 Hal. 44-53	
2015	Perbedaan Konsentrasi Perekat Antara Briket Bioarang Tanda Kosong Sawit dengan Briket Bioarang Tempurung Kelapa	First Author, Corresponding Author	Jurnak Kesehatan Masyarakat Vol. 8 (1) Maret 2015 ISSN 2085-6997. Hal. 356-368	
2015	Hubungan Penilaian gaya kepemimpinan transformasional pada atasan terhadap kinerja dan kepuasan kerja karyawan di RSU PKU Muhammadiyah Nanggulan Kulonprogo	First Author, Corresponding Author	Jurnal Medika Respati Vol. X (2) April 2015. ISSN : 1907-3887. Hal. 17-26	

2015	Gambaran Manajemen Pengelolaan Limbah Padat di health cnter perusahaan X lampung Tengah	Co-author	Jurnal Medika Respati Vol. X (4) Oktober 2015. ISSN : 1907-3887. Hal. 71-87	<a href="http://medika.respati.ac.id/index.php/Medika/article/view/106">http://medika.respati.ac.id/index.php/Medika/article/view/106</a>
2015	PEngaruh Frekuensi Penggorengan terhadap Peningkatan Peroksida Minyak Goreng curah dan Fortifikasi Vitamin A.	First author	<i>Jurnal Kesmas.</i> FKM UAD. Volume 9. Nomor 1. Maret 2015. ISSN : 1978-0575. Hal. 204-211	<a href="https://www.neliti.com/publications/25020/pengaruh-frekuensi-penggorengan-terhadap-peningkatan-peroksida-minyak-goreng-cur">https://www.neliti.com/publications/25020/pengaruh-frekuensi-penggorengan-terhadap-peningkatan-peroksida-minyak-goreng-cur</a>
2015	Analisis Situasi Permasalahan Sampah Kota Yogyakarta dan Kebijakan Penanggulangannya	First-author	Jurnal Kemas Unnes (terakreditasi) Vol. 11 (2) Januari 2016. ISSN : 1858-1196. Hal. 259-269	<a href="https://journal.unnes.ac.id/nju/index.php/kemas/article/view/3989">https://journal.unnes.ac.id/nju/index.php/kemas/article/view/3989</a>
2017	Pengetahuan, Sikap, Pendidikan Dengan Perilaku Pengelolaan Sampah Di keluarahan Bener Kecamatan Tegalrejo Yogyakarta.	First author	Jurnal Medika Respati Vol. 12. No. 2. April 2017. Hal. 74-83 ISSN 1907 - 3887	<a href="http://eprints.uad.ac.id/8012/">http://eprints.uad.ac.id/8012/</a>
2017	Characteristics of Scavengers with Skin Disease in Wukisari Landfill, Gunungkidul, Yogyakarta	First author	Jurnal Kesehatan Masyarakat Vol. 13. No 2. Hal 224-229. Tahun 2017	<a href="https://journal.unnes.ac.id/nju/index.php/kemas/article/view/4729">https://journal.unnes.ac.id/nju/index.php/kemas/article/view/4729</a>
2018	Faktor-Faktor yang berhubungan dengan Perilaku Higiene Perorangan pada Pekerja Pengepul Sampah di Wilayah Kota Yogyakarta	Co- author	Jurnal Kesehatan Masyarakat Vol. 11. No. 1. Tahun 2018	<a href="http://jurnal.stikeswirahusada.ac.id/jkm/article/view/70">http://jurnal.stikeswirahusada.ac.id/jkm/article/view/70</a>
2019	Faktor-faktor yang berhubungan dengan keluhan	Co-author	Jurnal Kesehatan Lingkungan Vol. 17.	<a href="https://ejournal.undip.ac.id/index.php/jkli/article/viewFile/17970/13927">https://ejournal.undip.ac.id/index.php/jkli/article/viewFile/17970/13927</a>

	subyektif dermatitis kontak iritan pada petugas pengepul sampah di wilayah kota Yogyakarta		No. 2. Hal 80-86. Tahun 2018	
2018	Klinik Sanitasi dan Perannya dalam peningkatan kesehatan lingkungan di Puskesmas Panjangan Bantul	Co-author	Medika Respati: Jurnal Ilmiah Vol. 13.No 2. Hal 1-9 Tahun 2018	<a href="http://medika.respati.ac.id/index.php/Medika/article/view/151">http://medika.respati.ac.id/index.php/Medika/article/view/151</a>
2019	Hubungan antara Higiene Sanitasi Pedagang dengan Keberadaan Bakteri Escherichia Coli pada Milkshake	Co-author	Jurnal Fakultas Kesehatan Masyarakat Vol. 13. No. 1. ISSN 1978-0575	<a href="http://eprints.uad.ac.id/15791/1/Hubungan_antara_Higiene_Sanitasi_Pedagang_dengan_K.pdf">http://eprints.uad.ac.id/15791/1/Hubungan_antara_Higiene_Sanitasi_Pedagang_dengan_K.pdf</a>
2019	Peningkatan Sumberdaya Manusia melalui Gedangsari Festival	First-Author	BERDIKARI: jurnal Inovasi dan Penerapan IPTEKS Vol. 7. No. 1. Hal. 90-97. Tahun 2019	<a href="https://scholar.google.com/citations?hl=en&amp;user=4v2n7TUAAAAJ&amp;view_op=list_works&amp;sortby=pubdate#d=gs_md_cita-d&amp;u=%2Fcitations%3Fview_op%3Dview_citation%26hl%3Den%26user%3D4v2n7TUAAAAJ%26sortby%3Dpubdate%26citation_for_view%3D4v2n7TUAAAAJ%3AP5F9QuxV20EC%26tzm%3D-420">https://scholar.google.com/citations?hl=en&amp;user=4v2n7TUAAAAJ&amp;view_op=list_works&amp;sortby=pubdate#d=gs_md_cita-d&amp;u=%2Fcitations%3Fview_op%3Dview_citation%26hl%3Den%26user%3D4v2n7TUAAAAJ%26sortby%3Dpubdate%26citation_for_view%3D4v2n7TUAAAAJ%3AP5F9QuxV20EC%26tzm%3D-420</a>
2019	Environmental Sanitation and Higiene on Waste Collector in TPA Piyungan Bantul Yogyakarta	Co- author	Jurnal Kesehatan Masyarakat Vol. 15. No. 2. Tahun 2019	<a href="https://journal.unnes.ac.id/nju/index.php/kemas/article/view/13801">https://journal.unnes.ac.id/nju/index.php/kemas/article/view/13801</a>

#### E. Publikasi pada prosiding konferensi/seminar 5 tahun terakhir

No	Judul Artikel	Peran (First Author, Corresponding Author, atau co-author)	Nama Prosiding, Tahun Terbit, Volume, Nomor, P-ISSN/E-ISSN	URL Artikel (jika sudah ada)
2016	Efficacy of entrepreneurship training on improving	Co- author	Proceeding of Joint International Seminar" Human Resource	<a href="http://eprints.uad.ac.id/4017/">http://eprints.uad.ac.id/4017/</a>

	enterpreneurship motivation in the face of asean economic community		Improvement in The Current ASEAN Economic Community (AEC) Throught a Psychological Perspective"	
2019	The Effect of Transformational Leadership Style and Human Relation on Work Satisfaction	Co- author	First International Conference on Progressive Civil Society (ICONPROCS 2019)	<a href="https://www.atlantispress.com/proceedings/iconprocs-19/125908590">https://www.atlantispress.com/proceedings/iconprocs-19/125908590</a>
2019	The Role of Job Satisfaction on Employee Work Productivity	Co-author	First International Conference on Progressive Civil Society (ICONPROCS 2019)	<a href="https://www.atlantispress.com/proceedings/iconprocs-19/125908574">https://www.atlantispress.com/proceedings/iconprocs-19/125908574</a>
2019	Relationship Between Work Satisfaction with Employee Engagement	Co-author	First International Conference on Progressive Civil Society (ICONPROCS 2019)	<a href="https://www.atlantispress.com/proceedings/iconprocs-19/125908591">https://www.atlantispress.com/proceedings/iconprocs-19/125908591</a>

#### F. Buku (selain skripsi, tesis, disertasi)

No	Judul Buku	Tahun Terbit	ISBN	Penerbit	URL (jika ada)
1	Biologi	2013	ISBN 978-602-98254-4-2	Pustaka KEsehatan Yogyakarta	
2	IBM : Iptek Bagi Masyarakat Pedesaan.	2014	ISBN : 602186591-X	Penerbit Aswaja Pressindo . Yogyakarta. Agustus 2014	
3	Teknologi Pengolahan Sampah.	2014	ISBN : 602186571-5	Penerbit Aswaja Pressindo	



				Yogyakarta. September 2014	
4	Pengolahan Sampah dengan Bank Sampah & Cascing.	2014	ISBN : 602148306-5	Penerbit Aswaja Pressindo Yogyakarta. Oktober 2014,	
5	Buku Biologi Kesehatan	2016	ISBN 978-602-60701-1-1	Penerbit CV. Markumi	
6	Buku Teknologi Tepat Guna.	2016	ISBN 978-60701-0-4	Penerbit CV. MARKUMI	

### G. Pengalaman Penelitian dalam 5 Tahun Terakhir

(Bukan Skripsi, Tesis, maupun Disertasi)

No.	Tahun	Judul Penelitian	Pendanaan	
			Sumber*	Jml (JutaRp)
1	2013	Efektivitas Pupuk Cair Olahan Hasil Kultur Murni Bakteri Lindi Sampah	Kopertis Wilayah V	Rp 2.500.000
2	2014	Efektivitas Pupuk Cair Hasil Biakan Bakteri Lindi Sampah Yang Diperkaya Dalam Pertumbuhan Kecambah Kacang Hijau	UAD	Rp. 5.000.000
3	2015	Studi Kelayakan Pengelolaan Sampah domestik Di Universitas Ahmad Dahlan Tahun 2014. Dana Pusat Studi Lingkungan dan Penanganan Bencana. Juli 2015	PSLPB UAD	Rp 7.000.000
4	2015	Screening dan Evaluasi Program Bank Sampah Kota Yogyakarta. Penelitian Kerja sama Kelembagaan. LPP UAD. November 2015	LPP UAD	Rp 17.000.000
5	2015	Analisis Situasi Tanggap Bencana Di Universitas Ahmad Dahlan. Pusat Studi Lingkungan dan Penanganan Bencana (PSLPB). Dana penelitian unggulan pusat studi tahun 2015.	LPP UAD	Rp 17.100.000

6	2015	Analisis Situasi Tempat Kerja Layak Perempuan Di Universitas Ahmad Dahlan. Pusat Studi Wanita (PSW). Dana penelitian unggulan pusat studi tahun 2015	LPP UAD	Rp 17.100.000
7	2016	<i>Profiling</i> Perilaku Remaja dan Kesiapannya Menghadapi Arus Informasi Global pada SMA Muhammadiyah di Kota Yogyakarta	Unggulan PSW LPP UAD	Rp 16.000.000
8	2016	Baseline Study Perubahan Iklim dan Dampaknya Dalam Bidang Kesehatan di Kalangan Pelajar Kota Yogyakarta Tahun 2016	Unggulan PPK LPP UAD	Rp 17.000.000
9	2017	Pupuk Cair Limbah Rumah Tangga, Kemanfaatan dan Tingkat Keamanan dalam Penerapannya di Masyarakat	Penelitian Fundamental LPP UAD	Rp 13.000.000
10	2017	Efektifitas Internet dan Media Sosial untuk Kampanye Dampak Perubahan Iklim pada Kesehatan di Kalangan Pelajar Kota Yogyakarta	Unggulan PPK LPP UAD	Rp 24.400.000
11	2019	Penelitian Inovatif Berpotensi Paten Inovasi Produk Bank Sampah (Survei Penerimaan Pasar dan Potensi Pabrikasi)	Penelitian Inovatif Berpotensi Paten UAD	Rp. 25.000.000
12	2019	Analisis Persepsi Masyarakat dan Jumentik Terhadap Vektor Control DBD untuk Mendukung Pencapaian Kota Sehat di Sleman Penelitian Fundamental	Penelitian Fundamental LPP UAD	Rp. 9000.000

#### H. Pengalaman Pengabdian kepada Masyarakat dalam 5 Tahun Terakhir

No	Tahun	Judul Pengabdian Kepada Masyarakat	Pendanaan	
			Sumber*	Jml (Rp)
1	2013	Penyuluhan Pengelolaan Sampah dan Pelatihan Pengomposan pada Kegiatan Komunitas Sadar Sehat Jaringan Mahasiswa Kesehatan Indonesia di Pendopo Dusun Gunung Saren Lor Srandakan Bantul. 23 Februari 2013	LPM UAD	0,3
2	2014	PM Mewujudkan Masyarakat Peduli Lingkungan di Kedungpring, Bawuran Pleret Bantul	LPM UAD	0,4

3	2014	Ibm Bagi Kelompok Masyarakat Di Dusun Lojajar Dan Dusun Nglaban Sinduharjo Ngaglik Sleman Dalam Inisiasi Pembentukan Dusun Sehat	DIKTI	37,5
4	2015	Berwirausaha Sampah Rumah Tangga bekerjasama dengan Pimpinan Ranting Muhammadiyah Ngoro-Oro	UAD	4.5
5	2016	Optimalisasi Pengelolaan Limbah Rumah Tangga Bekerjasama dengan Pimpinan Ranting Muhammadiyah Ngoro-Oro	UAD	5.0
6	2016	Hibah Pengabdian Masyarakat KKN-PPM “Pemberdayaan Masyarakat dalam Pemanfaatan Limbah Jerami da Sekam Padi Menjadi Superkarbon di Kecamatan Moyudan”	Kemenristek-DIKTI	82.5
7	2016	IbM Dusun Gondang Legi dan Dusun Kepuh Di Ngemplak Sleman	Kemenristek-DIKTI	42.5
8	2017	PEMBERDAYAAN MASYARAKAT DALAM PENGOLAHAN LIMBAH PERTANIAN MENJADI BRIKET, BOKASHI, SILASE, DAN KOMPOS CASCING DI DESA SIDOREJO GODEAN	Kemenristek-DIKTI	92.0
9	2017	IbM Bagi Kelompok Masyarakat Dusun Sokasari dan Dusun Sepat Ngoro-oro Patuk Gunung Kidul	Kemenristek-DIKTI	46.0
10	2017	Pemberdayaan Masyarakat Dalam Mengelola Sampah Rumah Tangga Bekerja sama dengan PRM Banguntapan 2017	LPM UAD	5.0
11	2019	PPDM Penguatan Tata Kelola Administrasi dan Infrastruktur Desa Ngalang, Gedangsari, Gunungkidul Menuju Desa Wisata Sehat	Kemenristek-DIKTI	433,630
12	2019	Penguatan Jumantik di Patukan Gamping Sleman	UAD	8.0
13	2019	PKM Desa Wisata Sehat : Outbone dan Edukasi Kesehatan	Kemenristek-DIKTI	47.1

\* *Tuliskan sumber pendanaan baik dari skema pengabdian kepada masyarakat DRPM maupun dari sumber lainnya..*

### I. Perolehan Buku

No	Judul Buku	Tahun Terbit	ISBN	Penerbit
1	Biologi	2013	ISBN 978-602-98254-4-2	Pustaka KEsehatan Yogyakarta
2	IBM : Iptek Bagi Masyarakat Pedesaan.	2014	ISBN : 602186591-X	Penerbit Asw Pressindo. Yogyakarta. Agustus 2014
3	Teknologi Pengolahan Sampah.	2014	ISBN : 602186571-5	Penerbit Asw Pressindo. Yogyakarta. September 2014
4	Pengolahan Sampah dengan Bank Sampah & Cascing.	2014	ISBN : 602148306-5	Penerbit Asw Pressindo. Yogyakarta
5	Buku Teknologi Pengolahan Sampah	2015	ISBN : 978-602-18657-1-2	Penerbit Asw Pressindo. Yogyakarta
6	Buku Biologi Kesehatan	2016	ISBN 978-602-60701-1-1	Penerbit ( Markumi
7	Buku Teknologi Tepat Guna.	2016	ISBN 978-60701-0-4	Penerbit ( MArkumi.
8	Buku TOT Employability Skill bagi Guru dan Siswa SMK N 1 SEYEGAN dan SMK N 1 KALASAN SLEMAN	2017	ISBN : 978-602-52209-8-2	Penerbit CV Mi
9	Intergrasi Pengolahan Sampah Rumah Tangga Dengan Pertanian Lahan KERING	2017	ISBN : 978-602-50256-8-6	Penerbit CV Mi
10	Buku Ajar Analisis Mengenai Dampak Lingkungan (AMDAL)	2019	ISBN : 978-602-52209-7-5	Penerbit CV Mi
11	Buku Ajar Analisis Kualitas Lingkungan	2019	ISBN : 978-602-52209-0-6	Penerbit CV Mi
12	Buku Ajar Organisasi Manajemen Pelayanan Kesehatan	2019	ISBN : 978-602-52209-5-1	Penerbit CV Mi
13	Buku Ajar Antropobiologi	2020	ISBN 978-62-7550-07-5	Penerbit CV Mi

**J. Perolehan HKI dalam 10 tahun terakhir**

No	Judul/Tema HKI	Tahun	Jenis	Nomor P/ID	Status KI (terdaftar/granted)	URL (Jika ada)
1	Buku "IBM : Iptek Bagi Masyarakat Pedesaan (Pemanfaatan Arang Sekam untuk MediaTanam dan Briket Bioarang"	2014	Hak Cipta	C14.2014.00 0110	Terdaftar	
2	Desain industri alat cetak briket bioarang	2014	Desain industri	A14.2014.00 002	Terdaftar	
3	Buku : Etika Hukum Kesehatan Bagi Mahasiswa Ilmu Kesehatan"	2014	Hak Cipta	C22.2014.00 052	Terdaftar	
4	Buku Teknologi Pengolahan Sampah	2015	Hak Cipta	C22.2015.00 031	Terdaftar	
5	Alat Cetak Briket Bioarang Industri Rumah Tangga	2015	Paten	P0020150347 4	Terdaftar	
6	Buku Membangun Desa Sehat	2016	Hak Cipta	C22.2016.00 0345	Terdaftar	
7	Buku Diktat Ilmu-Ilmu Dasar Teknologi Tepat Guna Kesehatan Lingkungan	2016	Hak Cipta	C22.2016.00 343	Terdaftar	
8	Buku Diktat Diktat Ilmu-Ilmu Dasar Teknologi Tepat Guna Kesehatan Lingkungan	2016	Hak Cipta	C22.2016.04 773	Terdaftar	
9	Buku Cara Lain Mengolah Sampah Organik	2016	Hak Cipta	C22.2016.04 824	Terdaftar	
10	Buku Membangun Desa Sehat	2016	Hak Cipta	C22.2016.04 814	Terdaftar	
11	Buku : intergrasi Pengolahan Sampah Rumah Tangga dengan Pertanian Lahan Kering	2017	Hak Cipta	EC00201705 081	Terdaftar	
12	Buku Biologi Edisi Revisi	2017	Hak Cipta	C22.2017.01 70	Terdaftar	
13	Buku Biologi dan Kesehatan "Perspektif Kesehatan Reproduksi dan Kesehatan Lingkungan"	2017	Hak Cipta	C22.2017.00 55	Terdaftar	
14	Buku Mengatasi Limbah Pertanian Dengan Silase, cascing, bokahsi dan briket bioarang	2017	Hak Cipta	EC00201705 082	Terdaftar	
15	Buku Petunjuk Praktikum Biomedis	2017	Hak Cipta	C22.2017.00 181	Terdaftar	

16	Buku Petunjuk Praktikum Analisis Kualitas Lingkungan	2017	Hak Cipta	C22.2017.01 74	Terdaftar	
17	Buku Kelola Sampah Mandiri	2017	Hak Cipta	C22.2017.01 75	Terdaftar	
18	Buku TOT Employability Skill Bagi Guru	2018	Hak Cipta	EC00201846 369	Terdaftar	
19	Buku Pemberdayaan Masyarakat dalam Pengelolaan Potensi Lokal	2018	Hak Cipta	EC00201852 487	Terdaftar	
20	Program Komputer Aplikasi Sistem Pakar Employability Skills	2018	Hak Cipta	EC00201852 490	Terdaftar	
21	Alat Pencetak Briket Sampah	2018	Desain Industri	A222018016 45	Terdaftar	
22	Buku Membangun Desa Sehat	2018	Hak Cipta	C222016048 14	Terdaftar	
23	Buku Analisis Kualitas Lingkungan	2018	Hak Cipta	EC00201821 891	Terdaftar	
24	Buku Modul Pengabdian Masyarakat Pengelolaan Sampah di Dusun Soka dan Jatikuning 2018	2018	Hak Cipta	EC00201821 895	Terdaftar	
25	Buku Pemanfaatan Limbah Rumah Tangga	2018	Hak Cipta	EC0020182	Terdaftar	
26	Rekaman Video TOT Employability Skill	2019	HakCipta	EC00201929 847	Terdaftar	
27	Metode Intervensi Mekanisme Pemilahan Sampah Berwawasan Kesehatan Masyarakat Di Komunitas	2019	Hak Cipta	EC00201933 80	Terdaftar	
28	Central Controlling System of Waste management	2019	Hak Cipta	EC00201933 804	Terdaftar	
29	Alat Pembuat Lubang Biopori	2019	Desain Industri	A222019014 23	Terdaftar	
30	Buku Pedoman Administrasi dan Pengelolaan Keuangan Desa	2019	Hak Cipta	EC00220197 4659	terdaftar	
31	Modul Pengembangan Potensi Hasil Alam Dengan Kreatifitas Memasak Masyarakat Di Desa Ngalang Gedang Sari Gunungkidul	2019	Hak Cipta	EC00201974 660	Terdaftar	
32	Modul Pengembangan Wisata Alam Jurug Gedhe Dengan Pembagunan Wahana Outbone Di Desa Jurug Gede Ngoro-oro PATuk Gunungkidul 2019	2019	Hak Cipta	EC00201974 661	Terdaftar	

33	Rekaman Video KKN PPM 1.B2 Kepuhan	2019	Hak Cipta	EC00201977 011	Terdaftar	
34	Karya Rekaman Video Wahana Outbone Jurug Gede Patuk Gunung Kidul	2019	Gak Cipta	EC00201977 012	Terdaftar	
35	Modul Pemberdayaan Masyarakat Dalam Mewujudkan Desa Bina Lingkungan	2019	Hak Cipta	EC00201977 013	Terdaftar	
36	Rekaman Video KKN PPM 74 Unit 1b1.Polaman	2019	Hak Cipta	EC00201977 014	Terdaftar	
37	Rekaman Video KKN PPM 1,b,3 Sundi kidul	2019	Hk Cipta	EC00201977 015	Terdaftar	
38	Karya Rekaman Video Karawitan Penerus Bangsa	2019	Hak Cipta	EC00201977 016	Terdaftar	
39	Karya Rekaman Video Drama Edukasi Anak	2019	Hak Cipta	EC00201977 017	Terdaftar	
40	Buku Upaya Pemberdayaan Masyarakat Melalui Berbagai Sektor	2019	Hak Cipta	EC00201983 720	Terdaftar	
41	Modul Pelatiha Capacity Building	2019	Hak Cipta	EC00201983 723	Terdaftar	
42	Komposter Dengan Alat Cacah untuk sampah rumah tangga	2019	Paten Sederhana	P2201903880	Pengajuan	
43	PEngetahuan dan PERilaku Ibu Rumah tangga dalam pengelolaan sampah plastik	2019	Hak Cipta	EC00201933 809	Terdaftar	

**K. Pengalaman merumuskan kebijakan publik/ rekayasa sosial lainnya dalam 10 tahun terakhir**

No.	Judul/Tema/Jenis Rekayasa Sosial Lainnya yang Telah Diterapkan	Tahun	Tempat Penerapan	Respon Masyarakat
1	Perumusan Policy Paper Penganggulungan TB di Jawa Timur bekerja sama dengan PR TB 'Aisyiyah dan Global Fund	2015	Jombang, Kabupaten Malang, Kota Malang, dan Ponorogo	Pemda Daerah Merespon Baik
2	Tim Peninjauan Perda DIY No.12 Tahun 2015 Tentang Miras dan Minuman Oplosan Penunjukan oleh DPRD DIY	2017	DIY	DPRD merespon dengan Baik

**L. Penghargaan dalam 10 Tahun Terakhir (dari pemerintah, asosiasi, atau institusi lainnya)**

No.	Jenis Penghargaan	Institusi Pemberi Penghargaan	Tahun
1	Juara II Lomba Karya tulis Ilmiah Bidang Kesehatan Masyarakat Tahun 2013	FIKES UNNES	2013
2	- Dosen Berpratasi Bidang Pengabdian Katagori juara 1 - Dosen Berpreatasi Bidang Penelitian Katagori Juara 2 - Dosen Berprestasi Bidang Publikasi Katagori Juara 3	UAD	2017
3	- Juara 1 Anugrah Inovasi Kota Yogyakarta	PEMDA Kota Yogyakarta	2018

Semua data yang saya isikan dan tercantum dalam biodata ini adalah benar dan dapat dipertanggungjawabkan secara hukum. Apabila di kemudian hari ternyata dijumpai ketidaksesuaian dengan kenyataan, saya sanggup menerima sanksi.

Demikian biodata ini saya buat dengan sebenarnya untuk memenuhi salah satu persyaratan dalam pengajuan usulan **hibah dana internal PKM Multiyears LPPM UAD 2021**.

Yogyakarta, 15 Februari 2021  
Pengusul,



Dr. Surahma Asti Mulasari, M.Kes.  
NIY/NIDN. 60060538/0522018201



## Biodata Anggota 1

### 1. ANGGOTA

#### A. Identitas Diri

1	Nama Lengkap (dengan gelar)	Lu'lu' Nafiati, SE, M.Sc
2	Jenis Kelamin	♀/P
3	Jabatan Fungsional	Tenaga Pengajar
4	NIP/NIK/Identitas lainnya	60160917
5	NIDN	0521039001
6	Tempat dan Tanggal Lahir	Sleman, 21 Maret 1990
7	E-mail	Lulu.nafiati@act.uad.ac.id
9	Nomor Telepon/HP	0857 2959 1395
10	Alamat Kantor	Kampus 1 Universitas Ahmad Dahlan Jalan Kapas 9, Semaki, Yogyakarta 55166
11	Nomor Telepon/Faks	(0274) 563515
12	Lulusan yang Telah Dihilangkan	S-1
13. Mata Kuliah yg Diampu		1. Akuntansi Keuangan Menengah
		2. Akuntansi Biaya
		3. Pengauditan
		4. Kewirausahaan

#### B. Riwayat Pendidikan

	S-1	S-2	S-3
Nama Perguruan Tinggi	Universitas Bakrie	Universitas Gadjah Mada	
Bidang Ilmu	Akuntansi	Ilmu Akuntansi	
Tahun Masuk-Lulus	2008-2012	2013-2016	
Judul Skripsi/ Tesis/ Disertasi	Reaksi Pasar Terhadap Pengumuman <i>Corporate Governance Perception Index</i> Pada Perusahaan yang Terdaftar di Bursa Efek Indonesia	Pengaruh Tekanan Ketaatan Dan Kualitas Fungsi Audit Internal Terhadap Perilaku Kecurangan Pelaporan Keuangan: Pendekatan Eksperimen	
Nama Pembimbing/Promotor	Tita Djuwitaningsih, Dra, MSi, Ak.	Hardo Basuki, M.Soc.Sc., CSA., Ph.D	

### C. Pengalaman Penelitian Dalam 5 Tahun Terakhir

(Bukan Skripsi, Tesis, dan Disertasi)

No.	Tahun	Judul Penelitian	Pendanaan	
			Sumber*	Jumlah
1	2016	Mampukah Audit Internal Memitigasi Perilaku Kecurangan Pelaporan Keuangan	<i>In Search of Balance Program</i> (Kerjasama Norway University dan UGM)	Rp 40.000.000
2	2017	Pengaruh Pengetahuan Dan Pengalaman Pembuat Keputusan Terhadap Penggunaan Ukuran Umum dan Ukuran Unik <i>Balanced Scorecard</i>	LPPM UAD	Rp 9.000.000
3	2017	Pengaruh Penalaran Moral Terhadap Hasil Konfirmasi: Studi Eksperimen	LPPM UAD	Rp 4.000.000
4	2019	Kesiapan Dosen Pengauditan Dalam Mengintegrasikan Materi International Standards On Auditing Dalam Mata Kuliah	LPPM UAD	Rp 11.000.000
5	2019	Bagaimana Kompetisi Mempengaruhi Kejujuran Dalam Penganggaran?	LPPM UAD	Rp 4.000.000

\* Tuliskan sumber pendanaan baik dari skema penelitian DRPM maupun dari sumber lainnya.

### D. Pengalaman Pengabdian Kepada Masyarakat dalam 5 Tahun Terakhir

No.	Tahun	Judul Pengabdian Kepada Masyarakat	Pendanaan	
			Sumber*	Jumlah
1	2017	Sosialisasi Kewirausahaan di Dusun Ijen Kulon Progo	Pribadi	
2	2018	Workshop Kewirausahaan di Hutan Pinus Magelang	PKM-M Kemenristek dikti	
3	2019	Workshop Penyusunan Laporan Keuangan dan Perpajakan Pengusaha Aisyiyah DIY	LPPM UAD	Rp 8.000.000

\* Tuliskan sumber pendanaan baik dari skema pengabdian kepada masyarakat DRPM maupun dari sumber lainnya.

**E. Publikasi Artikel Ilmiah Dalam Jurnal dalam 5 Tahun Terakhir**

No.	Judul Artikel Ilmiah	Nama Jurnal	Volume/ Nomor/Tahun
1	Reaksi Pasar Terhadap Pengumuman <i>Corporate Governance Perception Index</i> Pada Perusahaan yang Terdaftar di Bursa Efek Indonesia	Media Riset Akuntansi	Vol. 3 No. 1 Februari 2013
2	Pengaruh Tekanan Ketaatan Dan Audit Internal Terhadap Perilaku Kecurangan Pelaporan Keuangan	Jurnal REKSA: Rekayasa Keuangan, Syariah, dan Audit	Vol 5, No 1 (2018)

**F. Pemakalah Seminar Ilmiah (Oral Presentation) dalam 5 Tahun Terakhir**

No	Nama Temu ilmiah / Seminar	Judul Artikel Ilmiah	Waktu dan Tempat
1	Simposium Nasional Akuntansi	Pengaruh Tekanan Ketaatan dan Kualitas Fungsi Audit Internal Terhadap Perilaku Kecurangan Laporan Keuangan: Studi Eksperimen	Makassar, 5-7 September 2018

**G. Karya Buku dalam 5 Tahun Terakhir**

No	Judul Buku	Tahun	Jumlah Halaman	Penerbit
1				

**H. Perolehan HKI dalam 10 Tahun Terakhir**

No.	Judul/Tema HKI	Tahun	Jenis	Nomor P/ID
1				

**I. Pengalaman Merumuskan Kebijakan Publik/Rekayasa Sosial Lainnya dalam 10 Tahun Terakhir**

No.	Judul/Tema/Jenis Lainnya	Rekayasa yang	Sosial Telah	Tahun	Tempat Penerapan	Respon Masyarakat
1						

**J. Penghargaan dalam 10 tahun Terakhir (dari pemerintah, asosiasi atau institusi lainnya)**

No.	Jenis Penghargaan	Institusi Pemberi Penghargaan	Tahun
1	Best Five Employees for Junior Auditor Level – Energy, Utility, and Mining Department	Pricewaterhouse-Coopers Indonesia	2013

Semua data yang saya isikan dan tercantum dalam biodata ini adalah benar dan dapat dipertanggungjawabkan secara hukum. Apabila di kemudian hari ternyata dijumpai ketidaksesuaian dengan kenyataan, saya sanggup menerima sanksi.

Demikian biodata ini saya buat dengan sebenarnya untuk memenuhi salah satu persyaratan dalam pengajuan proposal Program Pemberdayaan Masyarakat **hibah dana internal PKM Multiyears LPPM UAD 2021**.

Yogyakarta, 15 Februari 2021  
Pengusul,

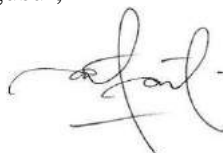

(Lu'lu' Nafiati, SE, M.Sc)

**Biodata Anggota 2**

Anggota:

**A. Identitas Diri**

1	Nama Lengkap (dengan gelar)	Herman Yuliansyah, S.T., M.Eng.
2	Jenis Kelamin	Lak-laki
3	Jabatan Fungsional	Lektor (200AK)
4	NIY/NIK	60110648/180210120783010
5	NIDN	0512078304
6	Tempat dan Tanggal Lahir	Metro, 12 Juli 1983
7	E-mail	herman.yuliansyah@tif.uad.ac.id
8	Nomor Telp / HP	+6281328557057
9	Alamat Kantor	Jln. Prof. Dr. Soepomo, Janturan, Yogyakarta
10	Nomor Telepon/Faks	0274-563515 / 0274-564604
11	Lulusan yang Telah Dihasilkan	S1 = 26 orang
12	Mata Kuliah yg Diampu	1. Pemrograman Mobile 2. Pemrograman Berorientasi Objek 3. Analisis Perancangan Perangkat Lunak 4. Metodologi Penelitian

**B. Riwayat Pendidikan**

	S-1	S-2
Nama Perguruan Tinggi	Universitas Muhammadiyah Yogyakarta	Universitas Gadjah Mada
Bidang Ilmu	Teknik Elektro	Teknik Elektro
Tahun Masuk – Lulus	2001-2006	2009-2011
Judul Skripsi / Tesis / Disertasi	Sistem Informasi Lowongan Pekerjaan CDC UMY	Integrasi User Management Pada User Hotspot dan User Account Untuk Learning Management System Berbasis Protokol Radius
Nama Pembimbing/Promotor	Ir. Dwijoko Purbohadi, M.T. Ir. HM Ihsan	Dr. Ahmad Ashari. Ir. Sujoko Sumaryono, MT

**C. Pengalaman Penelitian dalam 15 Tahun Terakhir**

No	Tahun	Judul Penelitian	Pendanaan	
			Sumber	Jml (Juta RP)
1.	2019	Pengembangan Sistem Penentuan Kualitas Ikan dan Daging dengan Menggunakan Sistem Cerdas	Penelitian Skim Pejabat 2018/2019	25
2.	2018	Implementasi Data Mining Untuk Mengekstrak Data Mahasiswa Fakultas Teknologi Industri Universitas Ahmad Dahlan (Tahun 1 dari 2 Tahun)	Penelitian Hibah Bersaing LPPM UAD	11
3.	2017	Pengembangan dan Evaluasi Sistem Notifikasi Berbasis Teknologi Android Bagi Pasien Dalam Konsumsi Produk Makanan (Tahun 2 dari 2 Tahun)	Penelitian Kerjasama Antar Perguruan Tinggi Kemenristekdikti	93,9

4.	2017	Pengembangan dan Evaluasi Sistem Notifikasi Berbasis Android Untuk Penentuan Obat Pasien Bagi Farmasi Klinik (Tahun 2 dari 2 Tahun)	Penelitian Produk Terapan Kemenristekdikti	75
5.	2017	Penerapan Data Mining Untuk Melakukan Analisis Pola Asosiasi Dengan Metode FOLD-GROWTH Pada Tracer Study Universitas Ahmad Dahlan (Tahun 2 dari 2 Tahun)	Penelitian Kerjasama Kelembagaan LPP UAD	15
6.	2017	Perhitungan Nilai Effort Rate Pada Estimasi Pengembangan Perangkat Lunak Proyek Mahasiswa Dengan Metode Use Case Point	Penelitian Fundamental LPP UAD	9
7.	2016	Penerapan Data Mining Untuk Melakukan Analisis Pola Asosiasi Dengan Metode FOLD-GROWTH Pada Tracer Study Universitas Ahmad Dahlan (Tahun 1 dari 2 Tahun)	Penelitian Kerjasama Kelembagaan LPP UAD	18,6723
8.	2016	Pemanfaatan Web Mobile Bagi Masyarakat Dalam Berkonsultasi Dan Menentukan Nutrisi Balita Berdasarkan Produk Kemasan	Penelitian Hibah Bersaing LPP UAD	7,5
9.	2016	Pengembangan dan Evaluasi Sistem Notifikasi Berbasis Teknologi Android Bagi Pasien Dalam Konsumsi Produk Makanan (Tahun 1 dari 2 Tahun)	Penelitian Kerjasama Perguruan Tinggi Kemenristekdikti	75
10.	2016	Pengembangan dan Evaluasi Sistem Notifikasi Berbasis Android Untuk Penentuan Obat Pasien Bagi Farmasi Klinik (Tahun 1 dari 2 Tahun)	Penelitian Hibah Bersaing Kemenristekdikti	50
11.	2015	Rancang Bangun Aplikasi Paket Mahasiswa Baru UAD Berbasis Android Terintegrasi Dengan Sistem Informasi Perwalian Dan Sistem Informasi Manajemen Ruang	Penelitian Kerjasama Kelembagaan LPP UAD	19,725
12.	2015	Studi dan Implementasi Skema Secret Sharing Untuk Pengamanan Data pada Sistem Berbasis Web	Penelitian Hibah Bersaing LPP UAD	6,5
13.	2014	Sistem Informasi Kampung Wisata Berbasis Web Sebagai Upaya Meningkatkan Partisipasi Warga Dalam Mengelola Dan Mempromosikan Wisata Kota Yogyakarta	Pemkot Yogyakarta Propinsi DI. Yogyakarta	8
14.	2013	Rancang bangun perangkat lunak m-info berbasis lokasi untuk pengenalan satwa di kebun binatang xyz	Penelitian Mandiri UAD	4,5
15.	2012	Perancangan Replikasi Basis Data MySQL dengan Mekanisme	Penelitian Mandiri UAD	2

		Pengamanan Menggunakan SSL Encryption		
--	--	---------------------------------------	--	--

**D. Pengalaman Pengabdian Masyarakat dalam 15 Tahun Terakhir**

No	Tahun	Judul Pengabdian Masyarakat	Pendanaan	
			Sumber	Jml (Juta RP)
1.	2019	Pelatihan Pengelolaan Wakaf Dan Kehartabendaan Muhammadiyah Berbasis Aplikasi Web Di Pimpinan Cabang Muhammadiyah Piyungan	UAD	10
2.	2018	Pelatihan Pengelolaan dan Materi Pembelajaran E-Learning bagi Sekolah Muhammadiyah Kelurahan Sumber Agung Kecamatan Moyudan Kabupaten Sleman	UAD	5
3.	2017	Pelatihan Pembuatan Web Pesonal Untuk Karyawan ATA YKPN Yogyakarta	UAD	0.4
4.	2016	Pelatihan Pembuatan Media Pembelajaran Interaktif Untuk Ustadz/Ustadzah TKA-TPA Al-Jihad Di Wilayah Kelurahan Kliteran Kecamatan Gondokusuman Kota Yogyakarta	UAD	0.4
5.	2015	IbM Hidram Untuk Kolamisasi Di Dusun Karanglo Tlogoadi Mlati Sleman	Iptek Bagi Masyarakat DIKTI	47
6.	2014	Pelatihan Komputer Microsoft Word 2007 Sebagai Alat Bantu Pengelolaan Administrasi Untuk Pengajar PAUD TPA-KB-TK Islam Ratnangingsih	UAD	3,5
7.	2013	"Pemetaan Unit TK/TPA dengan Google Maps Badan Koordinasi TK/TPA Kota Yogyakarta", 11 Mei 2014, Lab Komputer Kampus III UAD.	UAD	0,4
8.	2012	Pelatihan Teknologi Informasi Bagi UKM Perak Wilayah Kotagede	UAD	0,4

**E. Publikasi Artikel Ilmiah di Jurnal dalam 15 Tahun Terakhir**

No	Judul Artikel Ilmiah	Nama Jurnal	Volume/Nomor/Tahun
1.	Comparison and Analysis of Classification Algorithm Performance for Nutritional Status Data	International Journal of Computer Applications	Volume 176, Nomor 20, Mei 2020, Hal. 14-20, ISSN: 0975-8887
2.	Recommender System For High School Selection Based On Apriori Method	International Journal of Scientific & Technology Research	Volume 9, Nomor 2, Februari 2020, Hal. 2360-2364, ISSN: 2277-8616

No	Judul Artikel Ilmiah	Nama Jurnal	Volume/Nomor/Tahun
3.	Perindungan Dari Gizi Buruk: Kemitraan Pengelolaan Data Nutrisi Balitadi Nasyiatul Aisyiyah	SWADAYA: Indonesian Journal of Community Empowerment	Volume 1, Nomor 3, September-Desember 2019, Hal.190-205, e-ISSN: 2714-6626, p-ISSN: 2686-0376
4.	Visualization of Multi-Storey Building Visitor Guide Animation By Optimizing Macromedia Flash MX of Action Script Functions and 3DMax Studio (Study: Engineering Faculty Building, Muhammadiyah University of Yogyakarta)	Journal of Physics: Conference Series	Volume 1413, Nomor 1, November 2019, ISSN: 1742-6596
5.	Sistem Informasi Farmasi Berbasis Web Mobile Dengan Fitur Deteksi Kesalahan Obat Dalam Penjualan Obat Peracikan	Mobile and Forensics	Volume 1, Nomor 1, 2019, Hal 39-52, ISSN e-ISSN: 2714-6685, p-ISSN: 2656-6257
6.	Clustering Student Data Based On K-Means Algorithms	International Journal of Scientific & Technology Research	Volume 8, Nomor 8, 2019, Hal 1014-1018, ISSN: 2277-8616
7.	Pelatihan Pengelolaan Materi Pembelajaran Dengan E-Learning Bagi Sekolah Muhammadiyah Kecamatan Moyudan Kabupaten Sleman	Jurnal Pemberdayaan: Publikasi Hasil Pengabdian Kepada Masyarakat	Volume 2, Nomor 2, 2019, Halaman 211-220, ISSN: 2088-4559
8.	Implementasi Test Driven Development Pada Pengembangan Aplikasi Android Untuk Mahasiswa Universitas Ahmad Dahlan	Jurnal Ilmiah Teknik Elektro Komputer dan Informatika, Universitas Ahmad Dahlan	Volume 4, Nomor 1, Juni 2018, p-ISSN: 2338-3070, e-ISSN: 2338-3062
9.	Mosele : Aplikasi Mobile Learning Budidaya Lele Sistem Terpal Berbasis Android	InfoTekJar (Jurnal Nasional Informatika dan Teknologi Jaringan), Program Studi Teknik Informatika Universitas Islam Sumatera Utara (UISU)	Volume 2, Nomor 2 Maret 2018, e-ISSN: 2540-7600, p-ISSN: 2540-7597
10.	Identification of Toddlers' Nutritional Status using Data Mining Approach	International Journal of Advanced Computer Science and Applications (IJACSA), The Science and Information (SAI) Organization, Registered in England and Wales	Volume 9, Nomor 1, Januari 2018, e-ISSN: 2156-5570, p-ISSN: 2158-107X



No	Judul Artikel Ilmiah	Nama Jurnal	Volume/Nomor/Tahun
11.	Pengembangan Aplikasi Web untuk Penentuan Nutrisi Anak dengan Metode Fuzzy C-Means Berdasarkan Produk Kemasan	Jurnal Kinetik, Program Studi Teknik Informatika dan Teknik Elektro, Fakultas Teknik, Universitas Muhammadiyah Malang	Volume 2, Nomor 2, Mei 2017, e-ISSN: 2503-2267, p-ISSN: 2503-2259
12.	Rancang Bangun Aplikasi Android Pos (Point Of Sale) Kafe Untuk Kasir Portable Dan Bluetooth Printer	Jurnal Sains dan Teknologi, Universitas Pendidikan Ganesha	Vol. 6, No. 1, April 2017, e-ISSN: 2548-8570, p-ISSN: 2303-3142
13.	Designing web-based data mining applications to analyze the association rules tracer study at university using a FOLD-growth method	International Journal of Advanced Computer Research	Volume 6, Nomor 27, November 2016, e-ISSN: 2277-7970, p-ISSN: 2249-7277
14.	Rancang Bagun Aplikasi Android Berbasis Lokasi Pencarian Distribution Point (Studi Kasus PT. Telkom Indonesia Kandatel Pati Jawa Tengah).	Jurnal Infotel, Sekolah Tinggi Teknologi Telematika (ST3) Telkom Purwokerto	Volume 7, Nomor 2 November 2015, Hal 83-92, e-ISSN: 2460-0997, p-ISSN: 2085-3688
15.	Rancang Bangun Aplikasi Baby Care Untuk Mencatat Perkembangan Balita Berbasis Android Dengan Metode Indikator Antropometri	Jurnal Sarjana Teknik Informatika, Universitas Ahmad Dahlan	Volume 3, Nomor 3, Oktober 2015, e-ISSN: 2338-5197
16.	M-Zoo: Aplikasi Android Dengan Konsep Layanan Berbasis Lokasi Untuk Informasi Pengenalan Satwa Di Kebun Binatang	Jurnal Techsi, Teknik Informatika, Fakultas Teknik, Universitas Malikulsaleh	Volume 7, Nomor 2, Oktober 2015, p-ISSN: 2302-4838
17.	Aplikasi Pemandu Museum Gunungapi Merapi (MGM) Dengan Konsep Layanan Berbasis Lokasi Dalam Ruangan Menggunakan QR Code.	Jurnal Informatika (JIFO), Teknik Informatika, Universitas Ahmad Dahlan	Vol 9 No 2 Juli 2015, Hal 826-835, p-ISSN: 1978-0524
18.	Rancang Bangun Aplikasi Traffic Counter RFID	Jurnal Nasional Teknik Elektro dan Teknologi Informasi (JNTETI), Universitas Gajah Mada	Volume 4, Nomor 1, Februari 2015, p-ISSN 2301-4156
19.	Kampung Wisata Online Berbasis Sig Sebagai Upaya Meningkatkan Partisipasi Warga Dalam Mengelola	Jurnal Penelitian Bappeda Kota Yogyakarta	Volume 11, Nomor 1, p-ISSN 1978-0052

No	Judul Artikel Ilmiah	Nama Jurnal	Volume/Nomor/Tahun
	Dan Mempromosikan Pariwisata Kota Yogyakarta		
20.	Perancangan Replikasi Basis Data MySQL Dengan Mekanisme Pengamanan Menggunakan SSL Encryption	Jurnal Informatika (JIFO), Teknik Informatika, Universitas Ahmad Dahlan	Volume 8, Nomor 1, Januari 2014, p-ISSN: 1978-0524

**F. Pemakalah Seminar Ilmiah (*Oral Presentation*) dalam 15 Tahun Terakhir**

No	Nama Pertemuan Ilmiah / Seminar	Judul Artikel Ilmiah	Waktu dan Tempat
1.	Proceedings of the 2nd International Conference of Science and Technology for the Internet of Things, ICSTI 2019	Moisture Monitoring of Rice Fields in Jogotirto Sleman using Internet of Thing	3rd Sep 2019, Yogyakarta, Indonesia
2.	Seminar Nasional Hasil Pengabdiankepada Masyarakat Universitas Ahmad Dahlan	Pengelolaan kehartabendaan wakaf berbasis teknologi informasi di PCM Piyungan	14 September 2019, Universitas Ahmad Dahlan
3.	2019 Ahmad Dahlan International Conference Series on Engineering and Science (ADICS-ES 2019)	Discovering Meaningful Pattern of Undergraduate Students Data using Association Rules Mining	26th-27th of August, 2019 at Royal Ambarrukmo Hotel, Yogyakarta, Indonesia
4.	The 2017 International Conference on Engineering and Applied Technology (ICEAT)	Implementation Of Use Case Point As Software Effort Estimation In Scrum Framework	29- 30 November 2017 Hotel Lombok Raya, Mataram, Nusa Tenggara Barat, Indonesia.
5.	2017 4 <sup>th</sup> International Conference on Electrical Engineering, Computer Science and Informatics (EECSI 2017)	Determining The Nutrition of Patient Based on Food Packaging Product Using Fuzzy C Means Algorithm	19-21 September 2017 di Hotel Grand Mercure Yogyakarta, Indonesia
6.	2017 4 <sup>th</sup> International Conference on Electrical Engineering, Computer Science and Informatics (EECSI 2017)	Development and Evaluation of Android Based Notification System to Determine Patient's Medicine for Pharmaceutical Clinic	19-21 September 2017 di Hotel Grand Mercure Yogyakarta, Indonesia
7.	Seminar Nasional Aptikom (SEMNASTIKOM) 2016	Pengembangan Aplikasi Android Untuk Penentuan Nutrisi Balita Terhadap Konsumsi Produk Makanan Kemasan	28-29 Oktober 2016 di APTIKOM Lombok
8.	Simposium Nasional Teknologi Terapan (SNTT) 2015, Forum Grup Diskusi	Rancangan Aplikasi Web Monitoring Estimasi Kedatangan Bus Trans-Jogja	29 Juli - 01 Agustus 2015, di Universitas Muhammadiyah

No	Nama Pertemuan Ilmiah / Seminar	Judul Artikel Ilmiah	Waktu dan Tempat
	Teknologi Perguruan Tinggi Muhammadiyah Se-Indonesia di Universitas Muhammadiyah Makassar	Berdasarkan Lokasi Bus Dengan GPS Smarthphone.	Makassar Hal IF16-IF24, ISSN: 2339-028X.
9.	ICGWBT 2014, UAD	Location Based Service Application Design for Mobile Promotion SME's Product and the Nearest Bank Service Information	29 Maret 2014 di UAD
10.	Prosiding Seminar Teknik Informatika 2013, UAD	Rancangan Aplikasi Informasi Jadwal Perkuliahan Berbasis Mobile (Studi Kasus Fakultas Teknologi Industri UAD)	27 Juni 2013 di UAD
11.	Prosiding Seminar Teknik Informatika 2011, UAD	Implementasi Hierarchy Token Bucket Pada Pengelolaan Bandwidth Menggunakan Mikrotik RouterOS	28 Juli 2011 di UAD
12.	Prosiding Seminar Nasional Informatika (SEMNASIF) 2011, UPN YK	Optimalisasi Radius Server Sebagai Sistem Otentikasi dan Otorisasi Untuk Proses Login Multi Aplikasi Web Berbasis PHP	2 Juli 2011 di UPN YK

**G. Karya Buku dalam 5 Tahun Terakhir**

No	Judul Buku	Tahun	Jumlah Halaman	Penerbit

**H. Perolehan HKI dalam 5-10 Tahun Terakhir**

No	Judul / Tema HKI	Tahun	Jenis	Nomor P / ID
1.	Siwakafpcmpitungan.org: Aplikasi Web Untuk Inventaris Kehartabendaan dan Wakaf	2020	Hak Cipta	EC00202006999, 19 Februari 2020
2.	Gizibalita.id: Aplikasi Web Untuk Monitoring Nutrisi Balita	2019	Hak Cipta	EC00201976105, 15 Oktober 2019
3.	Simulasi Penentuan Nilai Effort Rate (ER) Pada Use Case Point (UCP)	2018	Hak Cipta	EC00201852556, 3 November 2018
4.	Aplikasi Penentu Nutrisi Balita (Aplikasi Android)	2017	Hak Cipta	EC00201705242, 6 November 2017

**I. Pengalaman Merumuskan Kebijakan Publik / Rekayasa Sosial lainnya dalam 5 Tahun Terakhir**

No	Judul / Tema / Jenis Rekayasa Sosial Lainnya yang Telah Diterapkan	Tahun	Tempat Penerapan	Respon Masyarakat

**J. Penghargaan dalam 10 Tahun Terakhir (dari pemerintah, asosiasi dan institusi lainnya)**

No	Jenis Penghargaan	Institusi Pemberi Penghargaan	Tahun
1.	Pengembang Aplikasi SINTA	Direktorat Jenderal Penguatan Riset dan Pengembangan, Kementerian Riset, Teknologi, dan Perguruan Tinggi	2017

Semua data yang saya isikan dan tercantum dalam biodata ini adalah benar dan dapat dipertanggungjawabkan secara hukum. Apabila dikemudian hari ternyata dijumpai ketidak-sesuaian dengan kenyataan, saya sanggup menerima sanksi.

Demikian biodata ini saya buat dengan sebenarnya untuk memenuhi salah satu persyaratan dalam pengajuan **hibah dana internal PKM Multiyears LPPM UAD 2021**.

Yogyakarta, 15 Februari 2021  
Pengusul,



Herman Yuliansyah, S.T, M.Eng

## Lampiran 6. Pernyataan Mahasiswa

### SURAT KETERANGAN TERLIBAT DALAM PROGRAM PENGABDIAN DOSEN

Saya yang bertanda tangan di bawah ini :

Nama : Dr. Surahma Asti Mulasari, S.Si,M.Kes

NIY/NIDN : 60060538/0522108201

Menyatakan bahwa, mahasiswa :

Nama : Mega Hallery

NIM : 1700012001

Prodi : Ekonomi Akuntansi

Ikut terlibat dalam **Program pengabdian masyarakat** dengan :

Judul : Pengembangan Desa Wisata Ngoro-oro Patuk Gunungkidul

Tanggal pelaksanaan : April – September 2021

Peran yang bersangkutan : teknis, administrasi dan co-trainer dalam kegiatan pelatihan

Yogyakarta 15 Februari 2021

Yang menyatakan,

  
(Surahma Asti M)

**SURAT KETERANGAN TERLIBAT DALAM PROGRAM PENGABDIAN DOSEN**

Saya yang bertanda tangan di bawah ini :

Nama : Dr. Surahma Asti Mulasari, S.Si,M.Kes

NIY/NIDN : 60060538/0522108201

Menyatakan bahwa, mahasiswa :

Nama : Annisa Nurul Izza

NIM : 1907053001

Prodi : Magister Kesehatan Masyarakat

Ikut terlibat dalam **Program pengabdian masyarakat** dengan :

Judul : Pemberdayaan Desa Ngalang Gedangsari Gunungkidul menuju  
Desa Wisata Sehat

Tanggal pelaksanaan : April – September 2021

Peran yang bersangkutan : teknis, administrasi dan co-trainer dalam kegiatan pelatihan

Yogyakarta 15 Februari 2021

Yang menyatakan,



(*Surahma Asti Mulasari*)

**SURAT KETERANGAN TERLIBAT DALAM PROGRAM PENGABDIAN DOSEN**

Saya yang bertanda tangan di bawah ini :

Nama : Dr. Surahma Asti Mulasari, S.Si,M.Kes

NIY/NIDN : 60060538/0522108201

Menyatakan bahwa, mahasiswa :

Nama : Astry Axmalia

NIM : 1907053012

Prodi : Magister Kesehatan Masyarakat

Ikut terlibat dalam **Program pengabdian masyarakat** dengan :

Judul : Pengembangan Desa Wisata Ngoro-oro Patuk Gunungkidul

Tanggal pelaksanaan : April – September 2021

Peran yang bersangkutan : teknis, administrasi dan co-trainer dalam kegiatan pelatihan

Yogyakarta 15 Februari 2021

Yang menyatakan,



(Surahma AM)

**SURAT KETERANGAN TERLIBAT DALAM PROGRAM PENGABDIAN DOSEN**

Saya yang bertanda tangan di bawah ini :

Nama : Dr. Surahma Asti Mulasari, S.Si,M.Kes

NIY/NIDN : 60060538/0522108201

Menyatakan bahwa, mahasiswa :

Nama : Farisa Hidayatullah

NIM : 1907053006

Prodi : Magister Kesehatan Masyarakat

Ikut terlibat dalam **Program pengabdian masyarakat** dengan :

Judul : Pengembangan Desa Wisata Ngoro-oro Patuk Gunungkidul

Tanggal pelaksanaan : April – September 2021

Peran yang bersangkutan : teknis, administrasi dan co-trainer dalam kegiatan pelatihan

Yogyakarta 15 Februari 2021

Yang menyatakan,



(Surahma Asti M)



**SURAT KETERANGAN TERLIBAT DALAM PROGRAM PENGABDIAN DOSEN**

Saya yang bertanda tangan di bawah ini :

Nama : Dr. Suahma Asti Mulasari, S.Si,M.Kes

NIY/NIDN : 60060538/0522108201

Menyatakan bahwa, mahasiswa :

Nama : Masruddin

NIM : 1907053004

Prodi : Magister Kesehatan Masyarakat

Ikut terlibat dalam **Program pengabdian masyarakat** dengan :

Judul : Pengembangan Desa Wisata Ngoro-oro Patuk Gunungkidul

Tanggal pelaksanaan : April – September 2021

Peran yang bersangkutan : teknis, administrasi dan co-trainer dalam kegiatan pelatihan

Yogyakarta 15 Februari 2021

Yang menyatakan,

  
(Suahma Asti M)

## Luaran

### Publikasi Media Massa

Tim PPM UAD Wujudkan Desa Wisata Sehat Ngoro-oro Gunungkidul  
<https://www.krjogja.com/berita-lokal/diy/gunungkidul/tim-ppm-uad-wujudkan-desa-wisata-sehat-ngoro-oro-gunungkidul/>



#### PENDIDIKAN

## Tim PPM UAD Wujudkan Desa Wisata Sehat Ngoro-oro Gunungkidul

Editor: Ivan Aditya  
17 Juni 2021 WIB • 2 Menit Waktu Baca



GUNUNGKIDUL, KRJOGJA.com – Tim Program Pengabdian Masyarakat (PPM) Universitas Ahmad Dahlan (UAD) kembali melaksanakan kegiatan pengabdian masyarakat untuk mewujudkan Desa Wisata Sehat, Sabtu (12/06/2021) dan Minggu (13/06/2021). Program ini diukung oleh Tim PPM UAD yakni Surahma Asti Mulasari, Lu'lu Nafiati, Fatwa Tentama, Herman Yuliansyah, Tri Wahyuni Sukesni dan Sulistyawati.

# Pengembangan Desa Wisata Sehat Ngoro-oro Gunungkidul

<https://radarjogja.jawapos.com/kampus/2021/06/02/pengembangan-desa-wisata-sehat-ngoro-oro-gunungkidul/>

## RADAR JOGJA

Memorandum Siswa Baru Tahun Ajaran 2021/2022  
BIMBINGAN MULAI:  
**16, 22, 26, 30 JUNI 2021**

SIAP LEBIH DINI  
**NAIK KELAS MASUK NEUTRON YOGYAKARTA**

LIVE OFFLINE/ONLINE  
STREAMING INTERAKTIF

SIAP KBM TATAP MUKA  
SUDAH DI VAKSIN

NEUTRON YOGYAKARTA  
Langkah Pasti Menuak Prestasi  
[www.neutron.co.id](http://www.neutron.co.id)

UKDW  
#BISA BELAJAR BISA

PMB 2021/2022  
GUNAKAN RAPORMU DAN SEGERA DAFTAR!  
DAFTAR ONLINE: [pmb.ukdw.ac.id](http://pmb.ukdw.ac.id)

GUNAKAN RAPOR III + SCORE UTBK  
2 JUTA DPEP

@pmbukdwjogja 0813 9160 7395 @pmb@staff.ukdw.ac.id

RadardJogja • Kampus

## Pengembangan Desa Wisata Sehat Ngoro-oro Gunungkidul

2 Juni 2021 12:58 AM



## Penyuluhan dan Pelatihan Kewirausahaan Sebagai Upaya Peningkatan Intensi Berwirausaha pada UKM "Bangkit"

Surahma Asti Mulasari<sup>1</sup>, Fatwa Tentama<sup>2</sup>, Sulistyawati<sup>3</sup>, Tri Wahyuni Sukesi<sup>4</sup>, Herman Yuliansyah<sup>5</sup>, Lu'lu' Nafiati<sup>6</sup>

<sup>1,2,3,4,5,6</sup> Universitas Ahmad Dahlan

\*e-mail: surahma.mulasari@ikm.uad.ac.id<sup>1</sup>, fatwa.tentama@psy.uad.ac.id<sup>2</sup>,

sulistyawati.suyanto@ikm.uad.ac.id<sup>3</sup>, yuniskusni.fkmuad@gmail.com<sup>4</sup>,

herman.yuliansyah@tif.uad.ac.id<sup>5</sup>, lulu.nafiati@act.uad.ac.id<sup>6</sup>

### Abstract

*Covid-19 has had a major impact on all aspects of life and in all fields. Since Covid-19 was declared a pandemic, there have been many impacts of Covid-19 and the most pronounced impact has been on the Small and Medium Enterprises (SME) sector. The aim of this program is to provide counseling and training to increase entrepreneurial intentions in "Rise" SMEs in the midst of the Covid-19 pandemic. The target of this program is the people of Ngoro-Oro village who are members of UKM "Bangkit". The method used is in the form of counseling, training and direct practice (role play). Implementation of training for two days. The first day was in the form of counseling and entrepreneurial intention training which consisted of two sessions. The second day was the practice of processing local food ingredients into various types of food such as various kinds of chips (cassava chips, banana chips, spinach chips, etc.), various cakes such as bika and several types of brownies. The result of the program is that the community becomes aware of the concept of entrepreneurship, has the intention or desire to become entrepreneurial and has skills in processing local food ingredients into food products that have sale value.*

**Keywords:** *entrepreneurial intention, entrepreneurship training, entrepreneurship counseling*

### Abstrak

*Covid-19 ini memberikan pengaruh yang besar terhadap segala aspek kehidupan dan segala bidang. Sejak Covid-19 ditetapkan berstatus pandemi banyak sekali dampak-dampak covid-19 yang ditimbulkan dan dampak paling terasa terjadi pada sektor Usaha Kecil dan Menengah (UKM). Tujuan dari program ini adalah memberikan penyuluhan dan pelatihan untuk meningkatkan intensi berwirausaha pada UKM "Bangkit" di tengah pandemi Covid-19. Sasaran program ini adalah masyarakat desa Ngoro-Oro yang tergabung dalam UKM "Bangkit". Metode yang digunakan yaitu berupa penyuluhan, pelatihan serta praktek langsung (role play). Pelaksanaan pelatihan selama dua hari. Hari pertama berupa penyuluhan dan pelatihan intensi berwirausaha yang terdiri dari dua sesi. Hari kedua berupa praktek pengolahan bahan makanan lokal menjadi beragam jenis makanan seperti aneka kripik (Kripik singkong, kripik pisang kripik bayam dan lain lain), aneka kue seperti bika dan beberapa jenis brownies. Hasil dari program adalah masyarakat menjadi paham tentang konsep berwirausaha, memiliki niat atau keinginan untuk berwirausaha dan memiliki ketrampilan dalam mengolah bahan makanan lokal menjadi produk makanan yang memiliki nilai jual.*

**Kata kunci:** *intensi berwirausaha, pelatihan berwirausaha, penyuluhan kewirausahaan*

## 1. PENDAHULUAN

Pesatnya pertumbuhan penduduk akan diikuti dengan semakin meluasnya lapangan pekerjaan yang ada. Namun, lapangan pekerjaan yang ada seringkali tidak didukung dengan kemampuan ataupun potensi yang dimiliki oleh beberapa kalangan masyarakat. Beberapa masyarakat masih kesulitan untuk mengembangkan kemampuan yang dimilikinya dalam memanfaatkan berbagai lapangan pekerjaan tersebut. Peluang kerja tersebut sebenarnya banyak yang berada disekitar kita, namun kemampuan seseorang menangkap peluang tersebut tidak dimiliki. Saat ini situasi tersebut diperparah lagi dengan adanya pandemi Covis-19. Covid-19 ini memberikan pengaruh yang besar terhadap segala aspek kehidupan dan segala bidang. Sejak

Covid-19 ditetapkan berstatus pandemi banyak sekali dampak-dampak covid-19 yang ditimbulkan dan dampak paling terasa terjadi pada sektor Usaha Kecil dan Menengah (UKM).

Salah satu UKM yang saat ini mengalami dampak dari pandemi Covid-19 adalah UKM "Bangkit" yang berada di Desa Ngoro-Oro, Patuk Gunung Kidul. UKM "Bangkit" merupakan kumpulan beberapa UKM yang ada di Desa Ngoro-Oro yang saat ini berupaya bangkit dari keterpurukan akibat dampak dari pandemi Covid-19. UKM "Bangkit" merupakan suatu komunitas yang memiliki sumber daya manusia yang memadai, namun masih kesulitan untuk mengembangkan unit usahanya. Masyarakat yang tergabung dalam UKM "Bangkit" ini mengalami penurunan niat berwirausaha, dan kesulitan menemukan dan mengembangkan jenis usaha yang tepat di era pandemi Covid-19 ini. UKM "Bangkit" membutuhkan penyuluhan dan pelatihan untuk meningkatkan kembali intensi (niat) berwirausaha pengurus dan anggota-anggotanya.

Wirausaha (entrepreneur) merupakan suatu kegiatan rutin yang menekankan pada manajemen, pengawasan serta inovatif (Casson, 2003). Kegiatan wirausaha yang dilakukan sebagai bentuk dari pemberdayaan untuk memperbaiki dan meningkatkan perekonomian yang ada. Sulistyawati et al. (2019) menjelaskan bahwa masyarakat memerlukan suatu bentuk dukungan untuk mengembangkan potensi yang dimiliki guna menopang perekonomian melalui pemberdayaan masyarakat. Dan untuk melakukan kegiatan wirausaha tersebut harus diawali dengan menumbuhkan intensi berwirausahanya. Salah satu langkah awal untuk memulai wirausaha adalah dengan memiliki intensi berwirausaha. Intensi berwirausaha memainkan peran penting dalam tahap memulai bisnis (Garzón, 2010). Intensi berwirausaha mewakili komitmen individu untuk memulai usaha (Zapkau, Schwens, Steinmetz, & Kabst, 2015). Intensi berwirausaha dipandang sebagai variabel yang dapat memengaruhi munculnya perilaku wirausaha di masa depan (Krueger, Reilly, & Carsrud, 2000).

Beberapa bentuk pemberdayaan yang dapat dilakukan untuk membantu menumbuhkan serta meningkatkan intensi berwirausaha pada masyarakat melalui adanya penyuluhan, pelatihan dan bahkan praktek langsung. Melalui penyuluhan dan pelatihan ini juga akan membentuk karakteristik wirausaha pada pengurus dan anggota UKM "Bangkit". Temuan terdahulu menunjukkan bahwa karakteristik kewirausahaan secara signifikan mempengaruhi intensi berwirausaha (Kusmintarti, Thoyib, Maskie, & Ashar, 2016). Berdasarkan uraian di atas, adapun tujuan dari program ini adalah 1) untuk meningkatkan intensif berwirausaha pada UKM "Bangkit", 2) memberikan penyuluhan dan pelatihan tentang intensi berwirausaha, 3) melakukan praktek berwirausaha berupa pelatihan olahan makanan sebagai bentuk dari follow up dari kegiatan berwirausaha.

## 2. METODE

Sasaran program ini adalah masyarakat desa Ngoro-Oro yang tergabung dalam UKM "Bangkit". Metode yang digunakan yaitu berupa penyuluhan, pelatihan serta praktek langsung (role play). Pelaksanaan pelatihan selama dua hari. Hari pertama berupa penyuluhan dan pelatihan intensi berwirausaha yang terdiri dari dua sesi, sesi pertama adalah penyuluhan konsep dasar berwirausaha dan peluang berwirausaha. Sesi kedua adalah pemanfaatan potensi-potensi lokal untuk berwirausaha. Hari kedua berupa praktek pengolahan bahan makanan lokal menjadi beragam jenis makanan seperti aneka kripik (Kripik singkong, kripik pisang kripik bayam dan lain lain), aneka kue seperti bika dan beberapa jenis brownies. Metode yang digunakan dalam pelaksanaan kegiatan ini adalah dengan melakukan penyuluhan, pelatihan serta praktek.

## 3. HASIL DAN PEMBAHASAN

Penyuluhan dan pelatihan diikuti oleh pengurus dan anggota UKM "Bangkit" yang rata-rata pesertanya terdiri dari ibu-ibu. Hari pertama berupa penyuluhan yang diberikan oleh

pemateri kepada peserta. Sesi pertama, peserta diberikan gambaran serta penjelasan tentang konsep dasar berwirausaha dan peluang berwirausaha. Kegiatan penyuluhan diselingi dengan sesi tanya jawab serta diskusi bersama. Warga terlihat antusias dan mendengarkan secara aktif pada tiap-tiap materi yang diberikan. Sesi kedua peserta diberikan wawasan dan pemahaman agar menyadari potensi-potensi lokal yang ada di sekitarnya agar dapat memanfaatkannya secara maksimal untuk berwirausaha. Tujuan dari kedua sesi ini adalah menumbuhkan intensi berwirausaha peserta.



Gambar 1. Penyuluhan konsep dasar berwirausaha dan peluang berwirausaha



Gambar 2. Penyuluhan pemanfaatan potensi-potensi lokal untuk berwirausaha

Setelah sesi penyuluhan diberikan, hari selanjutnya, peserta melakukan praktek berwirausaha. Praktek yang dilakukan berupa praktek pengolahan bahan-bahan lokal seperti pisang, kentang, ubu-ubian, bayam, makanan yang dapat dijadikan sebagai bahan dasar yang akan diolah menjadi berbagai produk aneka makanan. Pada pelatihan ini juga diberikan peralatan yang juga merupakan bagian dari program ini yaitu mesin pembuat kripik, spiner peniris minyak dan sealer kemasan makanan karena tanpa peralatan tersebut maka pengolahan makanan ini menjadi terhambat.



Gambar 3. Proses pembuatan adonan makanan



Gambar 4. Proses pencetakan adonan

Sesi berikutnya, adonan yang sudah selesai dibuat, dilakukan pencetakan agar adonan tersebut membentuk sebuah pola, sehingga bentuk adonan menjadi menarik. Selain itu, sebagian adonan juga diberikan pewarna makanan agar menarik dari segi bentuk maupun warnanya.



Gambar 5. Hasil olahan makanan

Proses akhir dari praktek pelatihan pengolahan makanan yang telah dilakukan ialah terbentuklah produk hasil olahan makanan. Produk tersebut seperti aneka kripik (Kripik singkong, kripik pisang, kripik bayam dan lain lain), dan aneka kue seperti bika dan beberapa jenis brownies yang memiliki berbagai macam bentuk dan warna. Produk hasil olahan makanan tersebut yang nantinya akan dijual dan dimanfaatkan oleh UKM "Bangkit" untuk berwirausaha.

Dampak yang diperoleh dari adanya penyuluhan dan pelatihan yang dilakukan yaitu:

1. Memberikan pengetahuan dan ketrampilan tentang berwirausaha pada UKM "Bangkit".
2. Menumbuhkan intensi berwirausaha UKM "Bangkit".
3. Menumbuhkan inovasi baru dari hasil pengolahan bahan pangan lokal untuk berwirausaha.

#### 4. KESIMPULAN

Kesimpulan yang dapat diperoleh dari pelaksanaan program ini adalah pengurus dan anggota UKM "Bangkit" memiliki pengetahuan dan ketrampilan dalam berwirausaha sebagai modal dasar untuk memulai usaha baru di masa pandemi Covid-19. Dengan adanya pengetahuan dan ketrampilan berwirausaha tersebut maka akan menumbuhkan intensi (niat) berwirausaha pengurus dan anggota UKM "Bangkit".

#### DAFTAR PUSTAKA

- Casson, M. (2003). The entrepreneur: An economic theory, second edition. *The Entrepreneur: An Economic Theory, Second Edition*, 1-271. <https://doi.org/10.4337/9781843765639>.
- Garzón, M. D. (2010). A comparison of personal entrepreneurial competences between entrepreneurs and CEOs in service sector. *Service Business*, 4(3-4), 289-303. <https://doi.org/10.1007/s11628-009-0090-6>.
- Krueger, N. F., Reilly, M. D., & Carsrud, A. L. (2000). Competing models of entrepreneurial intentions. *Journal of Business Venturing*, 15(5), 411-432. [https://doi.org/10.1016/S0883-9026\(98\)00033-0](https://doi.org/10.1016/S0883-9026(98)00033-0).
- Kusmintarti, A., Thoyib, A., Maskie, G., & Ashar, K. (2016). Entrepreneurial characteristics as a mediation of entrepreneurial education influence on entrepreneurial intention. *Journal of Entrepreneurship Education*, 19(1), 24-37.
- Sulistiyawati, S., Maulana, M., Tentama, F., M, S. A., & Sukesu, T. W. (2019). Pendampingan Pembuatan Sistem Hidroponik dan Pengolahan Sampah Organik. *JPPM (Jurnal Pengabdian Dan Pemberdayaan Masyarakat)*, 3(1), 77. <https://doi.org/10.30595/jppm.v3i1.2876>.
- Zapkau, F. B., Schwens, C., Steinmetz, H., & Kabst, R. (2015). Disentangling the effect of prior entrepreneurial exposure on entrepreneurial intention.



Link publikasi : <http://journal.unilak.ac.id/index.php/dinamisia/article/view/5661>

  
**REPUBLIC INDONESIA**  
**KEMENTERIAN HUKUM DAN HAK ASASI MANUSIA**

## SURAT PENCATATAN CIPTAAN

Dalam rangka perlindungan ciptaan di bidang ilmu pengetahuan, seni dan sastra berdasarkan Undang-Undang Nomor 28 Tahun 2014 tentang Hak Cipta, dengan ini menerangkan:

Nomor dan tanggal permohonan : EC00202131947, 7 Juli 2021

**Pencipta**

Nama : Lu'lu' Nafiati, S.E., M.Sc., Surahma Asti Mulasari, S.Si. M.Kes dkk  
Alamat : Alamat: Dongkelan No 39, RT 02, Panggungharjo, Sewon, Bantul, Daerah Istimewa Yogyakarta , Bantul, DI YOGYAKARTA, 55188  
Kewarganegaraan : Indonesia

**Pemegang Hak Cipta**

Nama : Lu'lu' Nafiati, S.E., M.Sc., Surahma Asti Mulasari, S.Si. M.Kes dkk  
Alamat : Dongkelan No 39, RT 02, Panggungharjo, Sewon, Bantul, Daerah Istimewa Yogyakarta , Bantul, DI YOGYAKARTA, 55188  
Kewarganegaraan : Indonesia

Jenis Ciptaan : **Buku**  
Judul Ciptaan : **BUKU PANDUAN SISTEM INFORMASI KEUANGAN**  
Tanggal dan tempat diumumkan untuk pertama kali di wilayah Indonesia atau di luar wilayah Indonesia : 1 Desember 2020, di Yogyakarta  
Jangka waktu perlindungan : Berlaku selama hidup Pencipta dan terus berlangsung selama 70 (tujuh puluh) tahun setelah Pencipta meninggal dunia, terhitung mulai tanggal 1 Januari tahun berikutnya.

Nomor pencatatan : 000258989

adalah benar berdasarkan keterangan yang diberikan oleh Pemohon.  
Surat Pencatatan Hak Cipta atau produk Hak terkait ini sesuai dengan Pasal 72 Undang-Undang Nomor 28 Tahun 2014 tentang Hak Cipta.

a.n. MENTERI HUKUM DAN HAK ASASI MANUSIA  
DIREKTUR JENDERAL KEKAYAAN INTELEKTUAL



Dr. Freddy Harris, S.H., LL.M., ACCS.  
NIP. 196611181994031001



**PENINGKATAN KERJASAMA TIM, MOTIVASI DAN SEMANGAT BERUSAHA  
DENGAN KEGIATAN *OUTBOND* BAGI ANGGOTA  
UKM BANGKIT**

***IMPROVING TEAM COOPERATION, MOTIVATION AND BUSINESS SPIRIT WITH  
OUTBOND ACTIVITIES FOR MEMBERS UKM BANGKIT***

**Surahma Asti Mulasari<sup>1)</sup>, Fatwa Teptama<sup>2)</sup>, Lu'lu' Nafati<sup>3)</sup>, Sullyawatt<sup>4)</sup>, Tri Wahyuni  
Sukest<sup>5)</sup>, Herman Yulliansyah<sup>6)</sup>**

<sup>1)</sup>Fakultas Kesehatan Masyarakat, Universitas Ahmad Dahlan, email:  
surahma.mulasari@ikm.uad.ac.id

<sup>2)</sup>Fakultas Psikologi, Universitas Ahmad Dahlan, email: fatwa.tentama@psy.uad.ac.id

<sup>3)</sup>Fakultas Ekonomi dan Bisnis, Universitas Ahmad Dahlan, email: lulu.nafati@act.uad.ac.id

<sup>4)</sup>Fakultas Kesehatan Masyarakat, Universitas Ahmad Dahlan, email:  
sulistyawatisuyanto@gmail.com

<sup>5)</sup>Fakultas Kesehatan Masyarakat, Universitas Ahmad Dahlan, email:  
yunisukeki.fkmuad@gmail.com

<sup>6)</sup>Fakultas Teknologi Industri, Universitas Ahmad Dahlan, email: hermankaha@mti.uad.ac.id

**ABSTRAK**

Permasalahan utama dari para pegiat Usaha Kecil dan Menengah (UKM) di desa Ngoro Oro adalah keputusasaan, menurunnya semangat dan tekad juangnya karena dampak pandemi *Covid-19*. Kegiatan *outbond* bertujuan untuk mengatasi permasalahan prioritas UKM Bangkit untuk menumbuhkan semangat, tekad dan kerja sama tim baik pengurus maupun antar anggota UKM Bangkit. Sasaran utama dari kegiatan ini adalah pengurus dan anggota UKM Bangkit Desa Ngoro Oro Patuk Gunungkidul Yogyakarta sebanyak 30 orang. Pelaksanaan *outbond* menggunakan metode ceramah, metode praktek dan refleksi permainan. Kegiatan *outbond* meliputi adu yel-yel, *game* perkenalan, *game* konsentrasi, permainan ular tangga *Covid-19*, permainan tradisional seperti egrang dan terompah panjang. Selain itu permainan lari ban bekas, balap lari karung, balapan balon, estafet sarung, pralon bocor, permainan pipa air mengalir, dan permainan bola air. Kegiatan ini mendapat respon yang positif dari peserta, ini dapat dilihat dari semangat peserta dari awal sebelum dimulai kegiatan *outbond* ini dan dalam menyelesaikan semua permainan pos-pos yang telah ditentukan. Kegiatan *outbond* dapat menumbuhkan semangat, tekad dan kerja sama tim baik pengurus maupun antar anggota UKM Bangkit untuk kembali berjuang mengembangkan UKM Bangkit yang saat ini mendapat tantangan dari situasi pandemi *Covid-19* ini. Selain itu juga melatih penyesuaian diri peserta *outbond* dalam menghadapi tantangan di lingkungan sekitarnya.

**Kata kunci:** *outbond, permainan, usaha kecil dan menengah*

**ABSTRACT**

*The main problem for Small and Medium Enterprises (UKM) activists in Ngoro Oro village is desperation, decreased enthusiasm and fighting determination due to the impact of the Covid-19 pandemic. Outbound activities aim to solve the priority problems of Bangkit UKM to increase enthusiasm, determination and teamwork, both management and among members of Bangkit UKM. The main target of this activity is the management and members of the UKM Bangkit Village, Ngoro Oro Patuk Gunungkidul, Yogyakarta, totaling 30 people. Implementation of Outbound using the lecture method, practice method and reflection of the*

*game. Outbound activities include yelling contests, introductory games, concentration games, Covid-19 snakes and ladders games, traditional games such as "egrang" and "terompah panjang". In addition, used tire running games, sack races, balloon races, sarong relay, leaky pralons, running water pipes, and water ball games. This activity received a positive response from the participants, this can be seen from the enthusiasm of the participants from the beginning before the outbound activity started and in completing all the assigned post games. Outbound activities can foster enthusiasm, determination and teamwork from both the management and members of the Bangkit UKM to fight again to develop the Bangkit UKM which is currently facing challenges from the Covid-19 pandemic situation. In addition, it also trains outbound participants to adjust themselves in facing challenges in their surrounding environment.*

**Keywords:** *games, outbound, small and medium enterprises*

## PENDAHULUAN

Usaha Kecil dan Menengah (UKM) merupakan salah satu pilar utama dalam perkembangan perekonomian negara Indonesia. UKM harus mampu membuktikan ketahanannya ketika terjadi krisis ekonomi. Bahkan saat ini para pelaku UKM dihadapkan dengan tantangan yang lebih sulit lagi yaitu pandemi *Covid-19* yang sudah berlangsung selama satu tahun lebih hingga sekarang. Menteri Keuangan RI, Sri Mulyani Indrawati menyampaikan bahwa terdapat empat sektor yang paling tertekan akibat *Covid-19* yaitu rumah tangga, UMKM, korporasi, dan sektor keuangan. Pertumbuhan ekonomi pun diprediksi akan mengalami kontraksi [1]. Masyarakat saat ini berada dalam situasi untuk selalu waspada dan berhati-hati dalam membatasi bepergian dan konsumsi yang berimbas pada transaksi jual beli. Berbagai sektor mendapat dampak dari pandemi *Covid-19* seperti penginapan, restoran, pasar, pusat perbelanjaan, transportasi *online*, hingga UKM. Pandemi *Covid-19* berdampak pada sektor transportasi, pariwisata, perdagangan,

kesehatan dan sektor lainnya, namun Sektor ekonomi yang paling terkena dampak *Covid-19* adalah rumah sektor industri tangga [2]. Penyebaran virus Corona pada akhirnya menyebabkan terjadinya perubahan perilaku konsumen, dan juga perubahan pasar [3].

Khusus UKM merebaknya pandemi *Covid-19*, menjadi pukulan keras bagi sektor ini. Pendapatan UKM yang menurun yang disebabkan karena pemberlakuan Pembatasan Kegiatan Masyarakat (PPKM) Darurat oleh pemerintah. Permasalahan secara umum yang dihadapi UMKM adalah masalah finansial dan non finansial [4]. Para pegiat UKM dituntut untuk terus berjuang di tengah situasi yang tidak pasti ini. Lesunya UKM saat ini bukan karena masalah finansial saja, tetapi juga masalah non finansial karena inti usaha itu adalah tekad, semangat dan keuletan bekerja pada masa pandemi *Covid-19* ini. Pengurus dan anggota UKM banyak yang secara psikologis terganggu dan menurun semangat maupun *team work*nya. Hasil wawancara pada pengurus UKM Bangkit di Desa Ngoro Oro Gunungkidul menunjukkan bahwa permasalahan utama dari para pegiat

Usaha Mikro, Kecil Dan Menengah (UMKM) di desa Ngoro Oro adalah keputusan, menurunnya semangat dan tekad juangnya karena dampak pandemi *Covid-19* ini. Sebelum pandemi *Covid-19* ini para pegiat UMKM sangat bersemangat dalam mengembangkan usahanya dan semua berjalan normal, tetapi semua berubah ketika pandemi *Covid-19* ini terjadi di Indonesia khususnya di wilayah Gunungkidul. Saat ini UMKM-UMKM di Desa Ngoro Oro terkumpul dalam satu wadah yaitu UKM Indonesia Bangkit.

Permasalahan tersebut memberikan gambaran permasalahan prioritas yang harus diselesaikan pada UKM Bangkit adalah permasalahan psikologis yaitu menumbuhkan kembali semangat juang, tekad dan *team work* para pengurus dan anggota UKM Bangkit Desa Ngoro Oro di Patuk Gunungkidul. Solusi yang dilakukan untuk mengatasi permasalahan prioritas tersebut adalah dengan menggunakan metode *outbond* yang dilakukan di tempat terbuka dan memberikan suasana berbeda. Ancok [5] mengemukakan bahwa metode pelatihan (*outbond*) di alam terbuka dapat digunakan untuk terapi psikologis (kejiwaan). Menurut Ancok [5] *outbound* merupakan program pelatihan di alam terbuka yang mendasarkan pada "*experiential learning*" yaitu belajar melalui pengalaman langsung yang disajikan dalam bentuk permainan, diskusi, simulasi, dan petualangan sebagai media penyampaian

materinya. *Outbound* merupakan cara terstruktur untuk membantu tim mengembangkan kompetensi penting yang diperlukan untuk pembelajaran tim. Ada berbagai alasan metode *outbound* efektif dalam membangun pemahaman suatu konsep dan perilaku yaitu metode *outbound* adalah simulasi kehidupan yang kompleks dengan permasalahan yang dibuat menjadi sederhana, memakai prinsip *experiential learning* dan metode ini penuh kegembiraan karena dilakukan dengan permainan [5].

Berdasarkan uraian di atas maka kegiatan *outbond* dapat dijadikan solusi untuk mengatasi permasalahan prioritas UKM Bangkit untuk menumbuhkan semangat, tekad dan kerja sama tim baik pengurus maupun antar anggota UKM Bangkit untuk dapat kembali berjuang mengembangkan UKM Bangkit sebagai penopang perekonomian kerakyatan.

#### **METODE PELAKSANAAN KEGIATAN**

Sasaran utama dari kegiatan ini adalah pengurus dan anggota UKM Bangkit Desa Ngoro Oro Patuk Gunungkidul Yogyakarta. UKM Bangkit merupakan gabungan dari UMKM-UMKM yang berada di wilayah Desa Ngoro-Oro Patuk Gunungkidul. Jumlah peserta sejumlah 30 orang yang berasal dari berbagai padukuhan di wilayah Desa Ngoro-Oro. Pelaksanaan *outbond* dilaksanakan di wahana *outbond* di padukuhan Klugung, Ngoro-oro.

Pelaksanaan *outbond* dengan menggunakan metode ceramah, metode praktek dan refleksi permainan. Pertama metode ceramah bertujuan untuk mengenalkan kepada peserta tata cara persiapan melakukan kegiatan *outbound*, mengetahui pos-pos atau titik-titik lokasi kegiatan *outbond*, dan mengetahui bentuk dan jenis peralatan yang dibutuhkan untuk melakukan kegiatan *outbound*. Kedua metode praktek digunakan untuk mempraktekan kegiatan *outbound* yang telah dipersiapkan untuk peserta pengurus dan anggota UKM Bangkit. Ketiga adalah melakukan refleksi untuk setiap permainan yang telah dilakukan sehingga secara konsep peserta juga memperoleh pemahaman karena tujuan dari *outbond* ini adalah membangun konsep dan membangun perilaku dari konsep tersebut.

Pelaksanaan *outbond* terbagi dalam tiga pos. Pos pertama merupakan *outbond* pemanasan yang meliputi adu yel-yel, *game* pengenalan, *game* konsentrasi, permainan ular tangga *Covid-19* dan permainan-permainan tradisional seperti egrang dan terompah panjang. Pos kedua merupakan permainan *outbond* darat meliputi lari ban bekas, balap lari karung, balap balon dan estafet sarung. Sedangkan pos tiga merupakan *outbond* air yang dilakukan di pinggir sungai karena di pos ini terdapat sungai yang sangat mendukung untuk *outbond*. Permainan di pos tiga ini meliputi

permainan pralon bocor, permainan pipa air mengalir, permainan bola air dan lain-lain.

Peralatan-peralatan yang digunakan dalam *outbond* ini cukup sederhana karena menggunakan peralatan dan fasilitas yang ada di sekitar kita. Peralatan tersebut diantaranya ban karet, bola karet, balon, sarung, karung kain, pralon, tali rafia, bambu egrang, kayu, ular tangga raksasa, dan didukung lingkungan yang sesuai seperti sungai dan lahan pekarangan dan persawahan yang luas.

#### **HASIL DAN PEMBAHASAN**

Kegiatan ini diawali dengan kegiatan sosialisasi program kegiatan *outbond* sesuai yang direncanakan. Program pengabdian ini disosialisasikan pada kepala desa Ngoro Oro, kepala padukuhan Klugung, pengurus dan anggota UKM Bangkit. Selanjutnya melakukan rapat koordinasi kembali dengan mitra untuk secara bersama-sama membicarakan teknis pelaksanaan, waktu pelaksanaan, persiapan peserta pelaksanaan dan kesiapan tempat pelaksanaan kegiatan. Koordinasi dilakukan secara *offline* maupun *online*.

Secara umum pelaksanaan kegiatan ini berjalan dengan baik, dan sesuai dengan program yang telah di rencanakan. Kegiatan *outbound* ini dimulai pukul 08.00-12.00 WIB. Kegiatan *outbond* ini dilaksanakan di padukuhan Klugung, Ngoro-oro, ditempat yang cukup luas dikarenakan kegiatan *outbond* yang dilakukan melibatkan peserta

yang cukup banyak dalam kelompok-kelompok yang membutuhkan ruang gerak yang bebas. Peserta yang ikut dalam kegiatan ini adalah pengurus dan anggota UKM Bangkit Desa Ngoro Oro Patuk berjumlah 30 orang.

Sebelum *outbond* dimulai, tim pengabdian menyiapkan peserta dengan mengumpulkan melingkar terlebih dahulu dan kemudian membentuk kelompok. Pembentukan kelompok dilakukan secara acak, dengan berhitung dan membagi sesuai nomornya masing-masing. Setelah itu pemberian penjelasan mengenai kegiatan *outbound* yang akan dilaksanakan, tujuannya, manfaatnya, bentuk *game* atau permainannya, cara bermainnya, serta peraturannya.

Kegiatan *outbond* meliputi adu yel-yel, *game* perkenalan, *game* konsentrasi, permainan ular tangga *Covid-19*, permainan-permainan tradisional seperti egrang dan terompah panjang. Selain itu permainan lari ban bekas, balap lari karung, balap balon, estafet sarung, pralon bocor, permainan pipa air mengalir, dan permainan bola air. Kegiatan ini mendapat respon yang positif dari peserta, ini dapat dilihat dari semangat peserta dari awal sebelum dimulai kegiatan *outbond* ini dan dalam menyelesaikan semua permainan pos-pos yang telah ditentukan. Berikut adalah beberapa kegiatan *outbond* yang dilakukan pada setiap pos.



Gambar 1. *Game* Perkenalan



Gambar 2. *Game* Kekompakan



Gambar 3. Adu Yel Yel



Gambar 4. *Game* Konsentrasi



Gambar 7. *Game* Estafet Sarung



Gambar 5. Permainan Ular Tangga Covid-

19



Gambar 8. *Game* Balap Balon



Gambar 6. *Game* Lari Karung



Gambar 9. *Game* Pralon Bocor



Gambar 10. *Game Pipa Air Mengalir*

Kegiatan *outbond* ini bermanfaat untuk meningkatkan keyakinan dalam bertindak maupun menyampaikan ide dan pendapat. Kegiatan *outbound* membentuk pola pikir yang kreatif dan inovatif, serta meningkatkan kecerdasan emosional dalam bersosialisasi. Kegiatan *outbond* ini akan menambah pengalaman hidup individu, menstimulasi pemikiran individu dan melatih keterampilan individu menuju sebuah pendewasaan diri. Pengalaman dalam kegiatan *outbound* dapat memberikan input yang positif dalam perkembangan seseorang [6].

Pada kegiatan *outbound* ini, peserta dihadapkan pada berbagai situasi atau permasalahan yang membutuhkan penyelesaian atau solusi yang efektif dan tepat untuk mencapai tujuan. Peserta dituntut untuk berpikir dan mengeluarkan ide-ide kreatifnya serta belajar mandiri mulai dari mengatasi rasa takut, menumbuhkan tekad, mengatasi ketergantungan pada orang lain, menumbuhkan kerja sama tim, belajar memimpin, mau mendengarkan orang lain,

bersedia dipimpin dan belajar percaya diri. Situasi atau permasalahan tersebut digambarkan dalam bentuk permainan-permainan (*game*) dalam setiap pos yang membutuhkan solusi yang tepat dalam menyelesaikan permainannya dan memenangkannya. Dibutuhkan tekad yang kuat, ide yang kreatif, persiapan fisik dan mental yang maksimal, kerjasama tim yang kompak, pemimpin yang bisa memimpin dengan baik dalam menyelesaikan *game-game* tersebut. Adrianus dan Yufiarti [7] mengemukakan bahwa dalam kegiatan *outbound* terdapat unsur-unsur pengembangan kreativitas, komunikasi, mendengarkan efektif, kerjasama, motivasi diri, kompetisi, *problem solving* dan percaya diri.

Pada pos pertama kegiatan *outbond* ini terdiri dari adu yel-yel, game pengenalan, game konsentrasi, permainan ular tangga *Covid-19* dan permainan-permainan tradisional seperti egrang dan terompah panjang. Permainan-permainan di pos pertama ini masih merupakan permainan yang relatif ringan dan menyenangkan sehingga menimbulkan rasa rileks dan santai. Susanta [8] mengemukakan bahwa bahwa kegiatan *outbound* adalah kegiatan luar ruangan yang tujuannya untuk relaks dan santai, dengan rangkaian petualangan atau permainan yang relatif ringan. Permainan pada pos ini bertujuan mengembangkan kemampuan sosial, melatih konsentrasi,



melatih kekompakan dan melatih kepercayaan diri. Selain itu pada pos pertama ini diperkenalkan dan dilakukan permainan tradisional karena *dolanan* tradisional memiliki nilai-nilai positif yang dapat meningkatkan keeratn hubungan sosial yang baik, kerjasama, strategi, kepemimpinan dan sportifitas tanpa menghilangkan keseruan dan keasikan jika dilakukan bersama sama [9].

Pos kedua merupakan permainan *outbond* darat meliputi lari ban bekas, balap lari karung, balap balon dan estafet sarung. *Game* pada pos ini memiliki tantangan yang lebih tinggi dari pos sebelumnya dan membutuhkan aktifitas fisik yang lebih banyak namun tetap didesain menjadi *game* yang menyenangkan. Permainan *outbond* pada pos ini bertujuan melatih kepercayaan diri, melatih kerja sama tim, melatih karakter kepemimpinan, melatih pengambilan keputusan yang tepat, melatih keberanian, dan melatih kesiapan menghadapi resiko dan tantangan. Menurut Umar [10] bahwa kegiatan *outbond* dapat mempengaruhi karakter rasa percaya diri seseorang, karakter kepemimpinan dan juga melatih kerja sama dalam tim.

Pos tiga merupakan *outbond* air yang dilakukan di pingiran sungai karena di pos ini terdapat potensi alam berupa sungai yang sangat mendukung untuk *outbond*. Pemanfaatan potensi alam yang ada dengan memanfaatkan teknologi terkini, akan

menjadi peluang bagi berbagai upaya peningkatan kualitas masyarakat [11]. Permainan di pos tiga ini meliputi permainan pralon bocor, permainan pipa air mengalir, permainan bola air dan lain-lain. Permainan pada pos tiga ini membutuhkan penyesuaian diri yang baik karena dilakukan di sungai dan harus dapat memanfaatkan air sungai dalam permainannya. Permainan *outbond* pada pos ini bertujuan melatih penyesuaian diri, melatih keberanian, kerja sama (kekompakan) tim dan melatih ide-ide kreatif peserta. Subagyo [12] mengemukakan bahwa *outbond* dapat meningkatkan penyesuaian diri terhadap lingkungan sekitar termasuk lingkungan baru. Hal tersebut di dukung juga hasil studi Anggarasari dan Dewi [13] bahwa melalui kegiatan *outbound* dapat menjalin kerjasama dalam organisasi dan menumbuhkan semangat dan ide baru untuk saling bekerjasama.

#### **KESIMPULAN**

Kegiatan *outbond* di padukuhan Klugung, Ngoro-oro dapat mengatasi permasalahan prioritas UKM Bangkit. Kegiatan *outbond* dapat menumbuhkan semangat, tekad dan kerja sama tim baik pengurus maupun antar anggota UKM Bangkit untuk kembali berjuang mengembangkan UKM Bangkit yang saat ini mendapat tantangan dari situasi pandemi *Covid-19* ini. Selain itu juga melatih penyesuaian diri peserta *outbond* dalam

menghadapi tantangan di lingkungan sekitarnya.

#### REFERENSI

- [1] Saubandi, A. 2020. *Empat sektor ekonomi yang paling tertekan pandemi Covid-19*. [Republika.co.id](http://Republika.co.id)
- [2] Susilawati, S., Falefi, R. dan Purwoko, A. 2020. Impact of Covid-19's pandemic on the economy of Indonesia. *Budapest International Research and Critics Institute (BIRCI-Journal): Humanities and Social Sciences*, 3 (2): 1147–1156. <https://doi.org/10.33258/birci.v3i2.954>.
- [3] Donthu, N. dan Gustafsson, A. 2020. Effects of Covid-19 on business and research. *Journal of Business Research*, 117: 284-289. <https://doi.org/10.1016/j.jbusres.2020.06.008>.
- [4] Urata, S. dan Kawai, H. 2000. The determinants of the location of foreign direct investment by Japanese small and medium size enterprises. *Small Business Economics*, 15: 79-103.
- [5] Ancok, D. 2003. *Outbound management training*. Jogjakarta: UII Press.
- [6] As'adi, M. 2009. *The power of outbound training*. Yogyakarta: Power Books (IHDINA)
- [7] Adrianus dan Yufiarti. 2006. Memupuk karakter siswa melalui kegiatan outbound.
- [8] Susanta, A. 2010. *Outbound profesional: Pengertian, prinsip perancangan, dan panduan pelaksanaan*. Yogyakarta: Andi Yogyakarta
- [9] Sari, M., 2016. Membangkitkan kembali tradisi dolanan anak sebagai upaya penanaman nilai nilai karakter di sekolah dasar. *Jurnal PPKn & Hukum*, 11 (1): 86–97.
- [10] Umar, T. 2011. Pengaruh outbound training terhadap peningkatan rasa percaya diri kepemimpinan dan kerjasama tim. *SPIRIT*, 11 (3): 1-9. <https://doi.org/10.36728/jis.v11i3.39>
- [11] Suropto. 2011. Pembangunan Manusia Untuk Mewujudkan Masyarakat Kalimantan Timur Berkualitas. *Jurnal Borneo Administrator*, 7 (3): 258–282. <https://doi.org/https://doi.org/10.24258/jba.v7i3.76>
- [12] Subagyo, I. (2013). Bimbingan konseling dengan teknik outbound untuk meningkatkan penyesuaian diri siswa. *Jurnal bimbingan konseling*, 2 (2): 111-115. <https://doi.org/10.15294/jubk.v2i2.2724>
- [13] Anggarasari, N. H. dan Dewi, R. S. 2018. Kegiatan outbound untuk membangkitkan semangat teamwork dan menambah energi yang baru pada anggota MDMC Pangandaran. *Jurnal Abdimas Umtas*, 1 (2): 72-78. <https://doi.org/10.35568/abdimas.v1i2.326>

## Pengembangan dan Pemanfaatan Platform Digital Untuk Desa Wisata di Desa Ngoro-oro Gunungkidul

Herman Yuliansyah<sup>1</sup>, Surahma Asti Mulasari<sup>2</sup>, Fatwa Tentama<sup>3</sup>, Sulistyawati<sup>4</sup>, Lu'lu'  
Nafiati<sup>5</sup>, Tri Wahyuni Sukei<sup>6</sup>

Fakultas Teknologi Industri, Universitas Ahmad Dahlan, Yogyakarta, Indonesia<sup>1</sup>  
Fakultas Kesehatan Masyarakat, Universitas Ahmad Dahlan, Yogyakarta, Indonesia<sup>2,4,6</sup>  
Fakultas Psikologi, Universitas Ahmad Dahlan, Yogyakarta, Indonesia<sup>3</sup>  
Fakultas Ekonomi, Universitas Ahmad Dahlan, Yogyakarta, Indonesia<sup>5</sup>  
Email: herman.yuliansyah@tif.uad.ac.id

### ABSTRAK

Abstrak. Desa Ngoro-oro adalah salah satu desa di Kabupaten Gunungkidul yang memiliki potensi untuk dikembangkan menjadi desa wisata. Namun, pada masa pandemi COVID-19 penyebaran informasi wisata tidak dapat dilakukan secara konvensional. Pada program pengabdian masyarakat ini bertujuan untuk mengembangkan dan memanfaatkan platform digital untuk mendorong operasional baik dari penyebaran informasi, transaksi jasa dan jual beli barang hasil usaha kecil dan menengah. Pada program pengabdian masyarakat ini dikembangkan beberapa sistem diantaranya, website portal dan reservasi wisata, sistem informasi keuangan, kanal YouTube, Facebook, Instagram sebagai media digital marketing, dan pembuatan akun aplikasi e-commerce pada platform Shopee. Untuk mendukung ini juga dilakukan pendampingan dan pelatihan penggunaan kanal-kanal, fotografi, dan video editing. Dampak yang dirasakan adalah pengurus dan anggota UKM "Bangkit" memiliki pengetahuan dan keterampilan dalam penggunaan dan pemanfaatan platform digital untuk desa wisata di Desa Ngoro-oro Gunungkidul. Selain itu, pemanfaatan platform digital ini dapat menumbuhkan intensi untuk mengembangkan desa wisata.

**Kata kunci:** Platform Digital, Desa Wisata, Gunungkidul.

### ABSTRACT

*Abstract. Ngoro-oro Village is one of the villages in Gunungkidul Regency, which can be developed into a tourist village. However, during the COVID-19 pandemic, the dissemination of tourist information could not be done conventionally. This community service program aims to develop and utilize digital platforms to encourage operations, both from disseminating information, service transactions, and buying and selling goods produced by small and medium enterprises (UKM). Several systems were developed in this community service program, including portal and tourist reservation websites, financial information systems, YouTube, Facebook, Instagram channels as digital marketing media, and creating e-commerce application accounts on the Shopee platform. To support this, mentoring and training on channels, photography and video editing are also conducted. The perceived impact is that the management and members of the UKM "Bangkit" have knowledge and skills in using and utilizing digital platforms for tourist villages in Ngoro-oro Village, Gunungkidul. In addition, the use of this digital platform can foster intentions to develop tourist villages.*

**Keywords :** Digital Platform, Tourism Village, Gunungkidul.

## PENDAHULUAN

Desa Ngoro-oro adalah salah satu desa yang berada di kawasan Kecamatan Patuk Kabupaten Gunungkidul Propinsi Daerah Istimewa Yogyakarta. Desa yang dikenal dengan desa seribu *tower* dimana terdapat banyak berdiri stasiun relai televisi lokal dan nasional. Terdapat kurang lebih 153 pelaku usaha kecil dan menengah dengan jenis usaha yang tersebar diantaranya pada pengolahan kayu, bambu, kerajinan kulit dan makanan olahan. Selain itu juga terdapat potensi-potensi sumber daya alam seperti bukit, sungai, air terjun dan wisata alam lainnya. Permasalahan yang dihadapi Pemerintah Desa Ngoro-oro adalah pengentasan kemiskinan karena terdapat 295 keluarga Pra Sejahtera dan Keluarga Sejahtera I. Selain itu, air bersin dan lahan persawahan yang bergantung pada curah hujan dan kemarau ini juga berdampak pada pakan ternak yang perlu menemukan solusi.

Selama Pandemi COVID-19, beberapa kelompok usaha hampir semuanya tidak berproduksi. Sehingga sebagai sebuah upaya untuk mengatasi permasalahan yang ada maka dibentuk sebuah usaha kecil menengah yang dinamakan dengan UKM "Bangkit". UKM "Bangkit" ini adalah salah satu luaran juga dari Hibah UKM Bangkit 2020 yang berhasil diperoleh. UKM "Bangkit" memiliki sistem selayaknya unit usaha milik bersama yang memiliki tugas menampung, memasarkan, dan mempromosikan semua potensi yang ada di Desa Ngoro-oro. Beberapa kegiatan yang telah dilakukan dalam UKM "Bangkit" ini diantaranya adalah pelatihan motivasi wirausaha, penyuluhan adaptasi COVID-19, membuat sistem jejaring produsen, pemasok bahan baku dan pemasaran (Mulasari et al., 2021). Selanjutnya, penyuluhan dan pelatihan kewirausahaan juga dilakukan untuk memberikan pemahaman konsep wirausaha dan menumbuhkan niat untuk berwirausaha (Sulistiyawati, Mulasari, Tentama, Nafiati, & Yuliansyah, 2021).

Pada tahun 2021 ini, kegiatan lanjutan sebagai upaya membantu menyelesaikan permasalahan-permasalahan di Desa Ngoro yaitu dengan mengambil tema Desa Wisata Ngoro-oro Patuk Gunungkidul dimana salah satu programnya adalah pengembangan ekosistem digital sebagai media untuk implementasi desa wisata. Pemanfaatan teknologi informasi sebagai pendorong arah transformasi digital sebagai solusi untuk memperkenalkan Desa Wisata Ngoro-oro dipilih sebagai salah satu strategi selain mempersiapkan konten desa wisata melalui penguatan pelatihan, manajemen dan pengembangan objek-objek wisata.

Pada masa pandemi COVID-19 berdampak pada perubahan kebiasaan masyarakat dimana banyak aktivitas-aktivitas yang dilakukan menggunakan *Internet* (Hasan, Dzakiyyah, Kumalasari, Safira, & Aini, 2021). Pemanfaatan *digital enabler* untuk meningkatkan pengenalan desa dengan memanfaatkan perangkat seperti perangkat seluler, aplikasi web/mobile, internet dan media sosial diharapkan dapat membantu mencapai kerangka pemasaran digital (Nirmala & Lavianto, 2019). Dengan mengaplikasikan pemasaran digital ini diharapkan dapat tumbuh menjadi wisata yang profesional dan dikenal global (Warmayana, 2018).

UKM adalah sektor yang terbukti dapat bertahan dalam krisis sehingga perlu dilakukan percepatan transformasi digital sebagai cara mendorong UKM untuk unggul dalam tantangan pandemic COVID-19 dengan pemilihan model yang dapat memberikan probabilitas dari pengembangan yang dilakukan (Widnyani, Astitiani, & Putri, 2021). Fenomena yang juga perlu diperhatikan adalah adanya ulasan pelanggan yang dapat menentukan pengenalan kepada masyarakat dalam mencapai pasar global dan juga membuat iklan yang lebih murah (Suroyo, 2021). Transformasi digital ini yang mendorong kegiatan program pengabdian kepada masyarakat ini untuk pengembangan ekosistem digital pada Desa Wisata Ngoro-oro. Ekosistem digital ini dikembangkan untuk menghubungkan sistem dan proses dan terdiri dari orang, strategi, teknologi dan kanal. Penggunaan kanal-kanal digital seperti media sosial dan *e-commerce* telah banyak sukses diterapkan untuk memperkenalkan suatu produk. Geblek Yu

lastri adalah salah satu contoh usaha pemberdayaan masyarakat yang telah sukses mempromosikan produksinya melalui media sosial instagram dan Whatsapp untuk pemasaran *online* (Wulandari, Riyanto, Munib, Adib, & Suharto, 2020). Instagram sebagai salah satu kanal ekosistem digital yang digunakan dan dengan melalui program pemberian pelatihan dan pendampingan sebagai strategi *visual branding* maka promosi dapat dilakukan.

Selain itu, strategi pemasaran berbasis *e-commerce* juga dilakukan pada Industri Kecil Menengah (IKM) Kerajinan Kemuning di Desa Muarareja di Kecamatan Tegal (Qisthani, Darmawan, Fauziah, & Hidayatuloh, 2021). Pemasaran ini dilakukan dengan pelatihan pemasaran dengan *e-commerce* dimana bertujuan untuk mengatasi masalah kurang optimalnya penjualan karena masih menggunakan strategi pemasaran tradisional sehingga dapat tercapainya peningkatan penjualan. Selanjutnya, pemasaran berbasis *e-commerce* juga dilakukan pada kegiatan pelatihan *digital marketing* di Kecamatan Sidayu Kabupaten Gresik (Qisthani et al., 2021). Pelatihan ini bertujuan untuk memberikan pembekalan pengetahuan untuk praktik secara langsung dengan *platform shopee* sebagai media penjualan *online*.

Berdasarkan latar belakang ini, tim pelaksana Pengabdian Masyarakat Universitas Ahmad Dahlan melakukan pengembangan ekosistem digital di Desa Ngoro-oro Patuk Gunungkidul sebagai bagian dari program Desa Wisata. Kegiatan ini berkolaborasi dari multi disiplin keilmuan diantaranya adalah Informatika, Kesehatan Masyarakat, Akuntansi dan Psikologi. Harapannya ekosistem digital ini dapat membantu realisasi Desa Wisata dalam memperkenalkan dan meningkatkan kunjungan wisata di Desa Ngoro-oro Patuk Gunungkidul.

## **METODE**

Masyarakat Desa Ngoro-oro melalui UKM “Bangkit” adalah sasaran dari program ini. Peserta yang terlibat terdiri dari ibu-ibu yang memiliki usaha kecil dan menengah, remaja karang taruna sebagai pelaksana program-program terkait produk-produk jasa yang ditawarkan dalam desa wisata. Metode yang digunakan dalam pengabdian masyarakat ini adalah pengembangan aplikasi, pelatihan dan pendampingan untuk memanfaatkan aplikasi baik yang dikembangkan sendiri atau menggunakan *platform* yang sudah ada. Sistem yang dikembangkan diantaranya adalah web portal dan reservasi wisata, sistem informasi keuangan. Selain itu penggunaan *platform* yang sudah ada berupa kanal YouTube, Facebook, Instagram, akun aplikasi *e-commerce* pada *platform* Shopee. Pengelola kanal ini adalah remaja dalam tim kreatif digital yang mana selain sebagai pengelola juga sebagai *content creator*. Pelatihan yang diberikan berupa penggunaan kanal-kanal tersebut, fotografi dan *video editing*.

## **HASIL, PEMBAHASAN, DAN DAMPAK (12pt)**

Ekosistem digital merupakan jaringan dinamis dan saling terhubung yang membutuhkan komunikasi yang andal antara pelanggan dan mitra dagang (Cleo, 2021). Ketika ekosistem digital terintegrasi, ini memungkinkan untuk memanfaatkan teknologi baru dan lama serta membangun proses otomatis di sekitarnya untuk terus mengembangkan bisnis. Selanjutnya terdapat dua tiga ekosistem digital yaitu ekosistem *digitizer*, ekosistem *platform* dan ekosistem *platform* super (Brush, 2021). Ekosistem *digitizer* fokus pada digitalisasi produk yang ada dengan bantuan mitra bisnis, sambil juga mempertahankan kompleksitas manajerial yang rendah. Ekosistem *digitizer* dapat menambahkan fungsionalitas baru ke sistem dan menciptakan pendapatan layanan digital. Selanjutnya, ekosistem *platform* berfokus pada menghubungkan pengguna dan perangkat pintar dengan sempurna pada suatu *platform*, sekaligus menjamin tingkat layanan yang tinggi dan hambatan yang terbatas. Ekosistem *platform* menciptakan aliran pendapatan dari penggunaan *platform*. Kemudian,

ekosistem *platform* super fokus pada integrasi beberapa *platform* ke dalam satu layanan terintegrasi, sambil juga menangkap data pengguna dari *platform* terintegrasi. Jenis ekosistem ini menyediakan berbagai macam data pengguna dan juga mengubah data menjadi uang menggunakan model bisnis yang berdekatan.

Berdasarkan ide ini maka dalam program program pengabdian masyarakat ini dikembangkan sebuah kolaborasi *platform digital* dan memanfaatkan *platform* yang sudah tersedia untuk mendukung perkembangan desa wisata. Pengembangan dan pemanfaatan *platform digital* ini menjadi sebuah kolaborasi sesuai dengan kebutuhan dari pengembangan desa wisata, seperti ditunjukkan pada Gambar 1. Beberapa *platform digital* yang dikembangkan adalah *website* portal, *website* reservasi paket wisata dan sistem informasi keuangan. Selanjutnya untuk kanal *digital marketing* juga disiapkan dalam bentuk kanal Youtube, Instagram dan Facebook. Pelatihan video editing dan fotografi juga dilakukan untuk mendukung kanal *digital marketing*. Kemudian untuk menjual produk usaha kecil dan menengah, *e-commerce* Shopee dipilih sebagai *platform* awal untuk mentransaksikan jual beli dan penggunaan *platform* Whatsapp sebagai media komunikasi dengan pihak luar.



Gambar 1. *Platform Digital* untuk Desa Wisata Ngoro-oro

*Website* portal dan *website* reservasi paket wisata dikembangkan sebagai media identitas dari desa wisata dan sistem reservasi paket wisata sebagai jalur transaksi pemesanan dan penjualan tiket paket wisata. *Website* portal desa wisata ini dapat diakses pada <http://ngoro-oro.com/> dan *website* reservasi paket wisata dapat diakses melalui <http://ngoro-oro.com/pengguna/keranjang>, seperti ditunjukkan pada Gambar 2 dan Gambar 3. Kemudian untuk pencatatan transaksi keuangan, sistem informasi keuangan dikembangkan untuk memenuhi kebutuhan jual beli barang. Transaksi jual beli ini dikembangkan untuk membantu membuat laporan transaksi sehingga dapat dirasakan nominal margin yang didapat. Hal ini diperlukan karena, selama ini para ibu-ibu di Desa Ngoro-oro dalam melakukan jual beli produk usaha kecil menengah tidak melakukan pencatatan yang dampaknya tidak diketahui pendapatan dalam kondisi untung atau rugi. Pelatihan keuangan juga dilakukan sebagai wujud pendampingan dalam penggunaan dan pemahaman transaksi keuangan. Sistem

informasi keuangan ini dapat diakses pada <http://keuangan.ngoro-oro.com/>, seperti ditunjukkan pada Gambar 3.

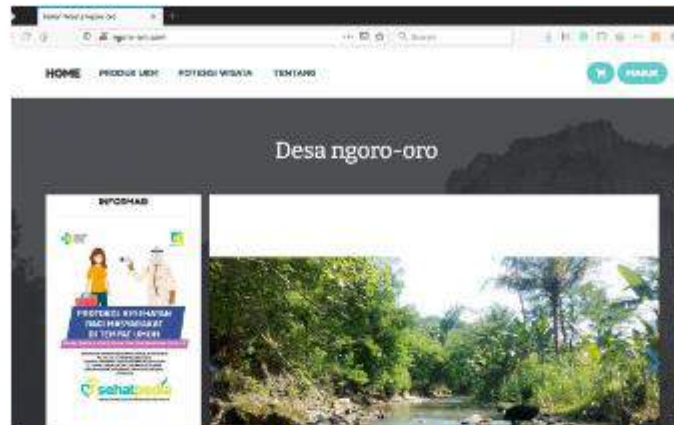

Gambar 2. Website Portal

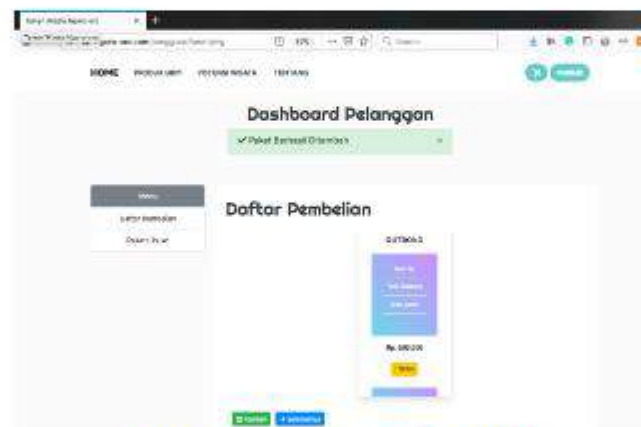

Gambar 3. Website Reservasi Paket Wisata



Gambar 3. Sistem Informasi Keuangan

Untuk memperkenalkan Desa Wisata Ngoro-oro, strategi pemanfaatan sosial media dipilih sebagai *platform digital* untuk memperkenalkan Desa Ngoro-oro lebih luas. Kanal YouTube sebagai media publikasi video untuk memberi gambaran terkait Desa Ngoro-oro lebih luas dapat diakses pada <https://www.youtube.com/channel/UC1gKPJTM1rZR3z6TCM64ltw>, seperti ditunjukkan pada Gambar 4. Selain pembuatan kanal YouTube, pendampingan pelatihan *video editing* juga diberikan untuk mendorong pembuatan konten-konten Desa Ngoro-oro. Selanjutnya untuk media publikasi dalam bentuk *foto*, *platform* Instagram dipilih untuk menyajikan dan memperkenalkan desa wisata dalam *foto digital*. *Platform* Instagram ini dapat diakses pada laman <https://www.instagram.com/ukmbangkitngorooro/>, seperti ditunjukkan pada Gambar 5. Untuk memperkaya konten foto digital ini, pendampingan berupa pelatihan fotografi dilakukan bersama dengan pengelola UKM “Bangkit”.

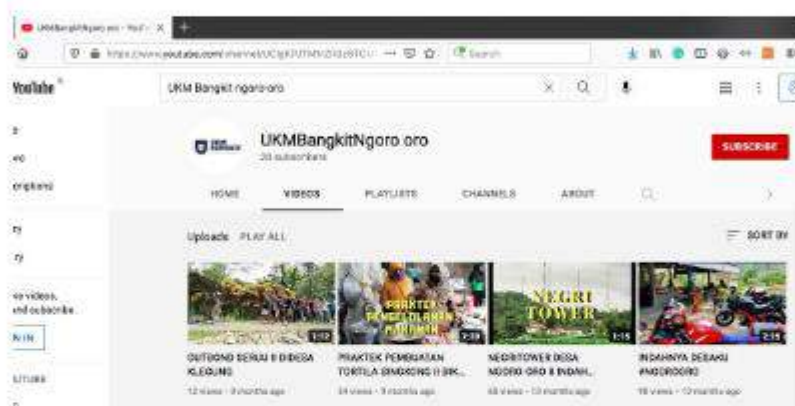

Gambar 4. Kanal YouTube

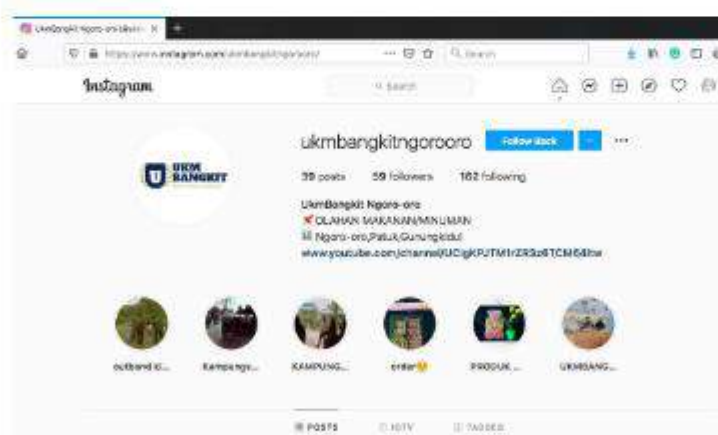

Gambar 5. Platform Instagram

Selain kanal YouTube dan *Platform* Instagram, tim pelaksana pengabdian masyarakat juga mencoba untuk menambahkan kepada *platform* Facebook. Karena YouTube, Instagram



dan Facebook memiliki target pengguna dengan profil yang berbeda-beda. Platform Facebook yang telah dibuat seperti ditunjukkan pada Gambar 6.

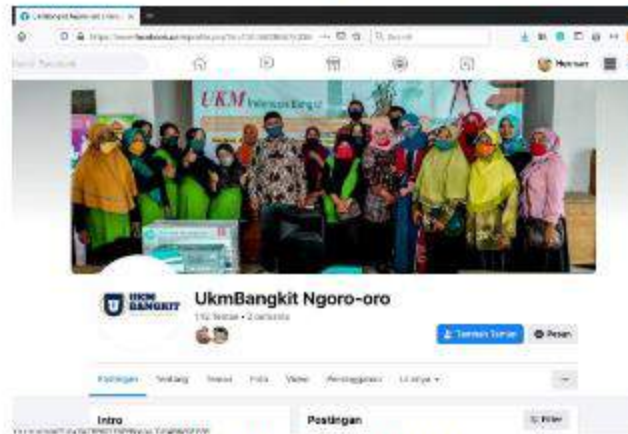

Gambar 6. Platform Facebook

Untuk hasil pemanfaatan pada *e-commerce* Shopee belum dapat ditampilkan pada artikel ini karena tim pengabdian masyarakat sedang melakukan pendampingan pembuatan produk hasil olahan makanan seperti kripik singkong, kripik pisang, kripik bayam, dan aneka kue seperti bika dan beberapa jenis brownies yang memiliki berbagai macam bentuk dan warna serta kemasan yang siap jual. Sedangkan untuk produk jasa wisata yang sudah siap untuk dipasarkan adalah wisata outbond yang diberi nama dengan "Komunitas *Outbond Klegung*", seperti ditunjukkan pada Gambar 7.



Gambar 6. Wisata *Outbond*

## UCAPAN TERIMAKASIH

Program pengabdian masyarakat ini didukung oleh Universitas Ahmad Dahlan melalui Program Pengabdian Masyarakat Skema Multitahun dengan Nomor U.12/SPK-PPM-MULTITAHUN-004/LPPM-UAD/III/2021.

## DAFTAR PUSTAKA

- Brush, K. (2021). Digital ecosystem. Retrieved October 14, 2021, from <https://searchcio.techtarget.com/definition/digital-ecosystem>
- Cleo, T. (2021). Why Digital Ecosystems are Driving Digital Transformation. Retrieved October 14, 2021, from <https://www.cleo.com/blog/digital-ecosystems>
- Hasan, M., Dzakiyyah, A., Kumalasari, D. A., Safira, N., & Aini, S. N. (2021). Transformasi Digital UMKM Sektor Kuliner Di Kelurahan Jatinegara, Jakarta Timur. *Jurnal Bisnis Dan Kewirausahaan*, 17(2), 135–150. <https://doi.org/10.31940/jbk.v17i2.2529>
- Mulasari, S. A., Tentama, F., Sukei, T. W., Sulistyawati, S., Nafiati, L., Yuliansyah, H., ... Rokhmayanti, R. (2021). UKM "Bangkit": Strategi Penguatan Ekonomi dan Kebangkitan di Era Kenormalan Baru COVID-19. *LOGISTA - Jurnal Ilmiah Pengabdian Kepada Masyarakat*, 5(1), 140. <https://doi.org/10.25077/logista.5.1.140-146.2021>
- Nirmala, B. P. W., & Lavianto, S. (2019). Pemanfaatan Digital Enabler Dalam Transformasi Pemasaran Desa Wisata Berbasis Kerakyatan di Bali. *Jurnal Teknologi Informasi Dan Komputer*, 5(1).
- Qisthani, N. N., Darmawan, A., Fauziah, E., & Hidayatulloh, S. (2021). Pelatihan Strategi Pemasaran Berbasis E-Commerce Pada Industri Kecil Menengah (IKM) Kerajinan Kemuning Di Tegal Jawa Tengah. *Indonesian Journal of Community Service and Innovation (IJCOSIN)*, 1(1), 27–32. <https://doi.org/https://doi.org/10.20895/ijcosin.v1i1.271>
- Sulistyawati, S., Mulasari, S. A., Tentama, F., Nafiati, L., & Yuliansyah, H. (2021). Penyuluhan dan pelatihan kewirausahaan sebagai upaya peningkatan intensi berwirausaha pada UKM "Bangkit". *Dinamisia : Jurnal Pengabdian Kepada Masyarakat*, 5(4). <https://doi.org/10.31849/dinamisia.v5i4.5661>
- Suroyo, S. (2021). Fenomena Media Sosial di Masa Pandemi COVID-19 Untuk Meningkatkan Bisnis Online. *Jurnal Indikator*, 2(2). <https://doi.org/https://doi.org/10.37753/indikator.v2i2.162>
- Warmayana, I. G. A. K. (2018). Pemanfaatan Digital Marketing dalam Promosi Pariwisata pada Era Industri 4.0. *Pariwisata Budaya: Jurnal Ilmiah Agama Dan Budaya*, 3(2), 81. <https://doi.org/10.25078/pba.v3i2.649>
- Widnyani, N. M., Astitiani, N. L. P. S., & Putri, B. C. L. (2021). Penerapan Transformasi Digital Pada UKM Selama Pandemi COVID-19 di Kota Denpasar. *Jurnal Ilmiah Manajemen Dan Bisnis*, 6(1), 79–87. <https://doi.org/10.38043/jimb.v6i1.3093>
- Wulandari, E., Riyanto, B., Munib, J. A., Adib, A., & Suharto, M. (2020). Digital Media Sosial Untuk Mempromosikan "Geblek Yu Lastri" di Desa Nanggulan Kulon Progo Pada Masa Pandemi Covid-19. *Prosiding Konferensi Nasional Pengabdian Kepada Masyarakat Dan Corporate Social Responsibility (PKM-CSR)*, 3, 30–35. <https://doi.org/10.37695/pkmcscr.v3i0.857>

Komunitas ini juga menjadi komunitas mitra Universitas Ahmad Dahlan, seperti ditunjukkan pada Gambar 7. Pada Gambar 7 terlihat foto bersama tim pengusul pengabdian masyarakat beserta dukuh dan remaja pengelola *outbond*.



Gambar 7. Komunitas *Outbond* Klegung

Program pengabdian masyarakat ini adalah program multitahun dimana pada tahun pertama target capaian yang diharapkan adalah membuat fondasi sebagai usaha untuk mengoptimalkan pengembangan Desa Wisata Ngoro-oro. Dampak yang diperoleh dari adanya pengembangan dan pemanfaatan *platform digital* yang dilakukan yaitu:

1. Memberikan pengetahuan dan ketrampilan tentang pengoperasian *platform digital* pada UKM "Bangkit".
2. Menumbuhkan potensi kreatif dalam pemanfaatan *platform digital* pada UKM "Bangkit".
3. Menumbuhkan inovasi baru dari hasil pengolahan bahan pangan lokal untuk berwirausaha.

Sedangkan kendala yang dihadapi dari dalam pemanfaatan *platform digital* ini adalah ide untuk konten digital dan penambahan jumlah *subscriber* untuk YouTube, *follower* untuk Instagram. Sehingga program kedepan adalah mengembangkan konten digital dan mengoptimasi digital marketing untuk dapat dimonetisasi sebagai pendapatan tambahan dari UKM "Bangkit".

#### SIMPULAN

Berdasarkan hasil pelaksanaan program pada pengabdian masyarakat multitahun ini adalah memiliki pengetahuan dan keterampilan dalam penggunaan dan pemanfaatan *platform digital* untuk desa wisata di Desa Ngoro-oro Gunungkidul. Pengembangan dan pemanfaatan *platform digital* serta pendampingan pelatihan yang sudah dilaksanakan sebagai modal dasar untuk terus memaksimalkan potensi wisata dalam menjual jasa wisata dan produk usaha kecil menengah. Dengan adanya *platform digital* ini telah menumbuhkan intensi pengurus dan anggota UKM "Bangkit" untuk memajukan wisata di Desa Ngoro-oro Gunungkidul. Pada tahun selanjutnya program-program penguatan telah dipersiapkan sebagai wujud pendampingan berkelanjutan.

ISBN 978-623-6340-22-6

**MODUL**

**OUTBOUND**  
**UNTUK SISWA SEKOLAH**  
**DAN Pra-SEKOLAH**  
**DESA WISATA EDUKASI**

**OUTBOUND**  
**WISATA EDUKASI**

085725994411  
cv.mine7  
mine mine

Penerbit : cv. Mine  
Parung Sidareja Barat Indrak F 553  
RT 1/L Ngastharjo Kasihan Bantul  
Mobile : 085725994411  
email : cv.mine.7@gmail.com





# KOMUNITAS MITRA

UNIVERSITAS AHMAD DAHLAN

KOMUNITAS BATIK TULIS PEWARNA ALAMI  
BALAI AGUNG CENDANA

<https://uad.ac.id>

LPPM UAD

LOGISTA - Jurnal Teknik Pengabdian kepada Masyarakat

Submission Library View Metadata

PENINGKATAN KERJASAMA TIM, MOTIVASI DAN SEMANGAT BERUSAHA DENGAN KEGIATAN OUTBOND BAGI ANGGOTA UKM BANGKIT  
Fahwa Fortiana

Submission Review Copyediting Production

Submission Files

Name	From	Save Reply	Reply	Cancel
No items				

Powered by OJS | Open Journal System  
PKP | PUBLIC KNOWLEDGE PROJECT

- Email
  - Kotak Masuk 697
  - Berbintang
  - Ditunda
  - Terkirim**
- Chat
  - Tidak ada percakapan
  - Mulai chat
- Ruang
  - Belum ada ruang
  - Buat atau temukan ruang
- Rapat
  - Rapat baru
  - Rapat saya

### Pendaftaran Abstrak Seminar Nasional Pengabdian Kepada Masyarakat

**Lu'lu' Nafati** <lu.lu.nafati@ect.uad.ac.id> kepada semnasipkm2021 13:45 (1 jam yang lalu)

Selamat Siang Bapak Ibu Panitia Seminar Nasional Pengabdian Kepada Masyarakat,

Terkait dengan pendaftaran seminar, berikut kami lampirkan abstrak dari artikel kami yang berjudul "Pelatihan dan Pendampingan Perhitungan Harga Pokok Produksi Bagi Petaku UMKM di Desa Ngoro-oro Gunungkidul". Besar harapan kami untuk dapat mengikuti kegiatan seminar nasional ini.

Demikian pengumpulan abstrak kami. Atas perhatian yang Bapak Ibu Panitia, kami mengucapkan terimakasih.

Salam Hormat,  
Lu'lu' Nafati



↳ Bales    ↳ Teruskan

**Kuisisioner kepuasan mitra**

**KUISISIONER PENILAIAN MITRA TERHADAP PENYELENGGARAAN PROGRAM  
PENGABDIAN KEPADA MASYARAKAT (PPM) UAD**

Assalamualaikum ww.

Bapak/ibu mitra PPM UAD yang kami hormati, kami sangat berharap bapak/ ibu MITRA PPM UAD berkenan mengisi kuisisioner ini dengan lengkap dan objektif. Atas kesediaan mengisi kuisisioner ini, kami sampaikan terimakasih.  
Wassalamualaikum ww.

**PETUNJUK PENGISIAN**

Berilah tanda silang pada pilihan jawaban:

1. Sangat tidak setuju
2. Tidak setuju
3. Setuju
4. Sangat setuju

No	PERNYATAAN	SKOR			
		1	2	3	4
1	Aplikasi/ pelaksanaan PPM telah mampu memberdayakan masyarakat sehingga masyarakat mampu berkarya secara mandiri				✓
2	Program PPM dilaksanakan sesuai dengan kebutuhan masyarakat/ mitra				✓
3	Aplikasi/ pelaksanaan PPM dalam upaya pembelajaran masyarakat telah mampu meningkatkan pengetahuan masyarakat				✓
4	Program PPM telah memberikan bekal kepada masyarakat berupa keterampilan				✓
5	Masyarakat telah memperoleh manfaat/ terbantuan dalam meningkatkan kesadaran terkait tema/ judul PPM				✓
6	Aplikasi/ pelaksanaan PPM telah dilaksanakan sesuai dengan rencana yang telah dibuat oleh pelaksana PPM				✓
7	Kerjasama tim pelaksana PPM sangat baik dalam melaksanakan program-programnya				✓
8	Program PPM dilaksanakan dengan sarana dan prasarana yang memadai				✓

  
Margoto

### Kuisisioner kepuasan mitra

### KUISISIONER PENILAIAN MITRA TERHADAP PENYELENGGARAAN PROGRAM PENGABDIAN KEPADA MASYARAKAT (PPM) UAD

Assalamualaikum ww.

**Bapak/ibu mitra PPM UAD** yang kami hormati, kami sangat berharap bapak/ ibu MITRA PPM UAD berkenan mengisi kuisisioner ini dengan lengkap dan objektif. Atas kesediaan mengisi kuisisioner ini, kami sampaikan terimakasih.

Wassalamualaikum ww.

#### PETUNJUK PENGISIAN

Berilah tanda silang pada pilihan jawaban:

1. Sangat tidak setuju
2. Tidak setuju
3. Setuju
4. Sangat setuju

No	PERNYATAAN	SKOR			
		1	2	3	4
1	Aplikasi/ pelaksanaan PPM telah mampu memberdayakan masyarakat sehingga masyarakat mampu berkarya secara mandiri				✓
2	Program PPM dilaksanakan sesuai dengan kebutuhan masyarakat/ mitra	1	2	3	✓
3	Aplikasi/ pelaksanaan PPM dalam upaya pembelajaran masyarakat telah mampu meningkatkan pengetahuan masyarakat	1	2	3	✓
4	Program PPM telah memberikan bekal kepada masyarakat berupa keterampilan	1	2	3	✓
5	Masyarakat telah memperoleh manfaat/ terbantuan dalam meningkatkan kesadaran terkait tema/ judul PPM	1	2	3	✓
6	Aplikasi/ pelaksanaan PPM telah dilaksanakan sesuai dengan rencana yang telah dibuat oleh pelaksana PPM	1	2	3	✓
7	Kerjasama tim pelaksana PPM sangat baik dalam melaksanakan program-programnya	1	2	3	✓
8	Program PPM dilaksanakan dengan sarana dan prasarana yang memadai	1	2	3	✓

*las*

Bayu Ihsan Fang



Lampiran Berita Acara Serah Terima Barang

Nomor : .....  
 Tanggal : 8 Oktober 2021  
 Judul : **Pengembangan Desa Wisata Ngoro-oro Patuk Gunungkidul**  
 Ketua : Surahma Asti Mulasari  
 Luaran Produk : Publikasi prosiding, jurnal nasional terakreditasi ber-ISSN, Media massa Haki, Video Youtube, Modul, Produk, Peningkatan pengetahuan, keterampilan dan potensi pendapatan mitra, peningkatan partisipasi masyarakat, peningkatan swadaya masyarakat, dan produk berupa media outbone dan edukasi kesehatan.  
 Alokasi Dana : Rp 3.314.500,-

Penempatan Barang Inventaris :

No	Nama Barang	Spesifikasi	Peralatan			
			Tahun Perolehan	Volume	Harga Satuan	Jumlah Harga
1	Buku Modul Outbond Desa Ngoro-oro	Panduan permainan outbond dewasa	2021	3	50.000	150.000
2	Buku Modul Outbond Anak	Panduan permainan outbond anak	2021	3	50.000	150.000
3	Holahop	Media outbond	2021	2	65.000	130.000
4	Set permainan outbond anak	Media Outbond	2021	1	534.500	534.500
5	Media Permainan Ban	Media Outbond	2021	1	500.000	500.000
6	Megaphone	Pengeras suara di lapangan	2021	2	150.000	300.000
7	Batry megaphone	Batary charger	2021	2	150.000	300.000
8	Plang papan nama	Papan nama lokasi	2021	2	1.250.000	1.250.000
Total						3.314.500,-

PIHAK KEDUA,  
Yang Menerima,



Maryoto

PIHAK PERTAMA,  
Yang Menyerahkan,

Dr. Surahma AM, S.Si, M.Kes  
NIDN 0322108201

Mengetahui/Menyetujui  
Kepala LPPM UAD



Anton Yudhana, S.T., M.T., Ph.D  
NIDN : 0508087601

**BERITA ACARA SERAH TERIMA**

Nomor : .....

Berdasarkan Surat Perjanjian Penugasan Nomor: U.12/SKP/PPM.MULTITAHUN-004/LPPM-UAD/III/2021 yang bertanda tangan di bawah ini:

- I. Nama : Dr. Surahma Asti Mulasari, S.Si., M.Kes  
NIDN : 0522108201  
Jabatan : Ketua Tim PKM Multi tahun  
Alamat : FKM UAD Jl. Prof Dr. Soepomo Janturan Warungboto Yogyakarta

Dalam hal ini bertindak untuk dan atas nama tim pelaksana diseminasi teknologi ke masyarakat yang berjudul "Pengembangan Desa Wisata Ngoro-oro Patuk Gunungkidul" yang selanjutnya disebut **PIHAK PERTAMA**

- II. Nama : Maryoto  
Jabatan : Kepala Dusun Klegung (Penanggung jawab Karang Taruna Klegung)  
Alamat : Dusun Klegung Desa Ngoro-oro Patuk Gunungkidul

yang selanjutnya disebut **PIHAK KEDUA**

Dengan telah selesainya pekerjaan Kegiatan Diseminasi Produk Teknologi ke Masyarakat, sepakat untuk melakukan serah terima hasil pelaksanaan kegiatan pekerjaan tersebut, dengan ketentuan sebagai berikut:

**Pasal 1**

**PIHAK PERTAMA** dan **PIHAK KEDUA** telah melakukan program diseminasi teknologi ke masyarakat dan mengimplementasikan barang/peralatan berupa: "Pengembangan Desa Wisata Ngoro-oro Patuk Gunungkidul" yang diperoleh dari kegiatan Diseminasi Produk Teknologi ke Masyarakat dan berjalan atau berfungsi dengan baik.

**Pasal 2**

- (1) **PIHAK PERTAMA** menyerahkan kepada **PIHAK KEDUA** hasil KEGIATAN Diseminasi Produk Teknologi ke Masyarakat berupa "Pengembangan Desa Wisata Ngoro-oro Patuk Gunungkidul", sebagaimana terinci dalam Lampiran;
- (2) **PIHAK KEDUA** menerima penyerahan sebagaimana tersebut pada ayat (1) dari **PIHAK PERTAMA**.

**Pasal 3**

Berita Acara Serah Terima ini dibuat dengan sesungguhnya bermeterai cukup, dan dalam rangkap 2 (dua) dimana satu berkas dipegang oleh **PIHAK PERTAMA** dan satu berkas lainnya dipegang oleh **PIHAK KEDUA** yang masing-masing mempunyai kekuatan hukum yang sama untuk dipergunakan sebagaimana mestinya.

**PIHAK KEDUA,**  
Yang Menerima,

  
Maryoto

**PIHAK PERTAMA,**  
Yang Menyerahkan,

  
Dr. Surahma AM, S.Si., M.Kes  
NIDN: 0522108201

Mengetahui/Menyetujui  
Kepala LPPM UAD



  
Anton Yudhana, S.T., M.T., Ph.D  
NIDN : 0508087601

**SURAT PERJANJIAN KONTRAK (SPK)  
PROGRAM PENGABDIAN KEPADA MASYARAKAT (PPM)  
Nomor: U.12/SPK-PPM-MULTITAHUN-004/LPPM-UAD/III/2021**

Pada hari ini, Kamis tanggal dua puluh lima bulan Maret tahun dua ribu dua puluh satu (25-03-2021), kami yang bertanda tangan di bawah ini:

1. **Anton Yudhana, S.T., M.T., Ph.D.**

selaku Kepala Lembaga Penelitian dan Pengabdian kepada Masyarakat (LPPM) bertindak untuk dan atas nama Universitas Ahmad Dahlan, selanjutnya disebut **PIHAK PERTAMA**;

2. **Dr. Surahma Asti Mulasari, S.SLM.Kes.** selaku Ketua pelaksana Program Pengabdian kepada Masyarakat (PPM) selanjutnya disebut **PIHAK KEDUA**;

menyatakan bersepakat mengikatkan diri dalam Perjanjian Kontrak PPM skema **Multitahun** tahun pendanaan 2021 dengan ketentuan dan syarat sebagaimana diatur dalam pasal-pasal sebagai berikut:

**Pasal 1**

**Judul Pengabdian**

PIHAK PERTAMA dalam jabatan tersebut di atas, memberikan tugas kepada PIHAK KEDUA untuk melaksanakan kegiatan PPM tahun pendanaan 2021 dengan judul: **"Pengembangan Desa Wisata Ngoro-Oro Patuk Gunungkidul"**

**Pasal 2**

**Waktu dan Besar Bantuan Biaya PPM**

- (1) Waktu pengabdian minimal selama **6 (enam) bulan** dan maksimal **8 (delapan) bulan** terhitung mulai sejak ditandatangani SPK ini, dan PIHAK KEDUA mengunggah hasil laporan akhir pelaksanaan PPM skema **Multitahun** kepada PIHAK PERTAMA selambat-lambatnya pada **16 November 2021**.
- (2) Bantuan Biaya pelaksanaan PPM ini dibebankan pada Anggaran Pendapatan dan Belanja (APB) LPPM UAD Tahun Anggaran 2020/2021 dengan nilai kontrak sebesar **Rp 20.000.000 (Dua Puluh Juta Rupiah)**

**Pasal 3**

**Personalia Pelaksana PPM**

Susunan personalia Pelaksana PPM ini sebagai berikut:

- 1) Ketua PPM : Dr. Surahma Asti Mulasari, S.Si.M.Kes.
- 2) Anggota 1 PPM : Lu'lu Nafati, SE.M.Sc.
- 3) Anggota 2 PPM : Herman Yuliansyah, S., M.Eng.

**Pasal 4**  
**Cara Pembayaran**

Biaya pengabdian dibayarkan sesuai dengan aturan dan tata cara yang telah ditetapkan dalam Pedoman PPM Universitas Ahmad Dahlan, yaitu:

- (1) Tahap I sebesar 70% dari nilai kontrak yang diterimakan setelah surat penunjukan kontrak PPM ini ditandatangani oleh kedua belah pihak;
- (2) Tahap II sebesar 30% dari nilai kontrak yang diterimakan setelah PIHAK KEDUA menyelesaikan seluruh Laporan akhir PPM, borang capaian, bukti luaran, dan diunggah dalam bentuk format **pdf** melalui laman [portal.uad.ac.id](http://portal.uad.ac.id)

**Pasal 5**  
**Monitoring dan Evaluasi (Money) Pelaksanaan Pengabdian**

- (1) PIHAK PERTAMA berhak untuk melakukan pencermatan administrasi, monitoring dan evaluasi terhadap pelaksanaan PPM;
- (2) PIHAK KEDUA diwajibkan membuat dan mengunggah Laporan Kemajuan atas pelaksanaan PPM melalui [portal.uad.ac.id](http://portal.uad.ac.id) kepada PIHAK PERTAMA paling lambat **15 Juni 2021 pukul 12.00 WIB**;
- (3) Monitoring laporan kemajuan pengabdian dilakukan oleh Tim Monitoring yang dibentuk PIHAK PERTAMA dengan berkunjung ke lokasi mitra;
- (4) Waktu pelaksanaan monitoring dan evaluasi akan ditentukan kemudian.

**Pasal 6**  
**Seminar Nasional Hasil PPM**

- (1) PIHAK PERTAMA akan menyelenggarakan Seminar Nasional Hasil PPM sebagai forum deseminasi dan menerbitkan Prosiding Seminar Nasional sebagai media publikasi hasil PPM;
- (2) PIHAK KEDUA **diwajibkan** mengikuti Seminar Nasional Hasil PPM tersebut pada ayat (1) sebagai pemakalah hasil PPM dengan materi yang relevan dengan judul PPM yang diajukan.

**Pasal 7**  
**Laporan Akhir PPM**

- (1) PIHAK KEDUA wajib membuat dan mengunggah laporan akhir PPM melalui laman [portal.uad.ac.id](http://portal.uad.ac.id) kepada PIHAK PERTAMA paling lambat **16 November 2021 pukul 12.00 WIB**;
- (2) Format laporan hasil PPM disesuaikan dengan Pedoman PPM Edisi VIII Universitas Ahmad Dahlan baik warna sampul, tata tulis, maupun urutan masing-masing komponen;
- (3) Berkas laporan yang dibuat meliputi:
  - (a) Laporan Akhir PPM, Borang Capaian, dan bukti luaran wajib sebagai lampiran;
  - (b) Tahun pertama satu artikel ilmiah **submit** melalui Jurnal pengabdian terakreditasi (Jurnal luar UAD);
  - (c) Satu artikel ilmiah yang dipublikasikan melalui prosiding ber ISBN/ISSN dari Seminar Nasional yang diselenggarakan oleh LPPM UAD;
  - (d) Kekayaan Intelektual (Hak Cipta, Paten, Desain Industri, dll);

- (e) Satu artikel pada media massa cetak/elektronik (media massa online yang mempunyai media massa cetak seperti KRonline, Republika, Tribun, Kompas.com.) bukan pada web fakultas/prodi perguruan tinggi;
  - (f) Video kegiatan PPM yang telah diunggah ke media sosial (contoh: youtube, facebook, dll) dan dikirim ke email [pengabdian.lppm@uad.ac.id](mailto:pengabdian.lppm@uad.ac.id) ;
  - (g) Peningkatan keberdayaan mitra sesuai permasalahan yang dihadapi (template lihat lampiran 12);
  - (h) Berkas laporan akhir PPM yang diunggah ke laman [portal.uad.ac.id](http://portal.uad.ac.id) telah dilengkapi dengan lembar pengesahan bertanda tangan dan **berstempel basah (asli)**;
  - (i) PIHAK KEDUA mengunggah berkas laporan akhir berisi file-file tersebut pada ayat (3) dalam bentuk format **pdf** melalui laman [portal.uad.ac.id](http://portal.uad.ac.id).
- (4) PIHAK KEDUA wajib mengirimkan 1 (satu) eksemplar Laporan akhir hasil PPM dalam bentuk "hard copy" kepada Program Studi masing-masing tim pelaksana PPM;
- (5) PIHAK KEDUA melampirkan bukti penyerahan penerimaan Laporan akhir dari Program studi masing-masing tim pelaksana PPM kepada PIHAK PERTAMA.

**Pasal 8**  
**Sanksi**

Segala kelalaian yang menyebabkan keterlambatan menyerahkan laporan akhir PPM sesuai batas waktu tersebut dalam pasal 7 ayat (1) bagi yang belum mengumpulkan laporan kemajuan sesuai pasal 7 ayat (3) akan mendapatkan sanksi sebagai berikut:

- (1) Tidak mendapatkan hak pencairan dana PPM tahap ke II (30%), dan;
- (2) Masih diperbolehkan mengajukan usulan PPM pada periode tahun pendanaan berikutnya baik sebagai ketua maupun anggota PPM setelah melengkapi semua kelengkapan laporan dan luaran PPM tahun sebelumnya

**Pasal 9**  
**Penutup**

- (1) Surat perjanjian kontrak PPM ini berlaku sejak ditandatangani dan disetujui oleh PIHAK PERTAMA dan PIHAK KEDUA
- (2) Bilamana dalam SPK-PPM ini terdapat kekeliruan, maka akan diperbaiki sebagaimana mestinya.

Yogyakarta, 25 Maret 2021  
PIHAK KEDUA,

PIHAK PERTAMA,



Anton Yudhana, S.T., M.T., Ph.D.  
NIY 60010383



Dr. Surahma Asti Mulasari, S.Si. M.Kes  
NIY 60060538

**BORANG CAPAIAN LUARAN PENGABDIAN  
DANA INTERNAL UAD TAHUN AKADEMIK 2020 / 2021  
SKEMA MULTITAHUN**

**I. IDENTITAS PENGABDI**

Judul pengabdian : **Pengembangan Desa Wisata Ngoro-oro Patuk Gunungkidul**

Ketua Pengabdian : Dr. Surahma Asti Mulasari, S.Si.M.Kes  
 NIDN / e-mail : 0522108201/surahma.mulasari@ikm.uad.ac.id  
 Prodi/Fakultas : S2 KeseMas / FKM  
 Anggota 1 : Lu'lu Nafiati, SE.M.Sc.  
 Anggota 2 : Herman Yuliansyah, S.M.Eng  
 Anggota 3 : Dr. Fatwa Tentama, S. Psi.M.Si  
 Jumlah mahasiswa terlibat : 2 orang

**II. CAPAIAN LUARAN PENGABDIAN**

**A. Artikel Publikasi pada Jurnal Ilmiah**

<b>Nama jurnal</b>	<b>Judul artikel</b>	<b>Keterangan</b>
Jurnal Dinamisia Vol. 5 No. 4 Agustus 2021 Sinta 4	Penyuluhan dan pelatihan kewirausahaan sebagai upaya peningkatan intensi berwirausaha pada UKM Bangkit  <a href="http://journal.unilak.ac.id/index.php/dinamisia/article/download/5661/3194">http://journal.unilak.ac.id/index.php/dinamisia/article/download/5661/3194</a>	Terbit
Jurnal Logista	Peningkatan Kerja sama tim, motivasi dan semangat berusaha dengan kegiatan outbond bagi anggota ukm bangkit	Submit
Indonesian Journal of Community Service and Innovation (IJCSI)	Pengembangan dan Pemanfaatan Platform Digital Untuk Desa Wisata di Desa Ngoro-oro Gunungkidul	Submit
Jurnal Logista	Pelatihan dan pendampingan perhitungan harga pokok bagi pelaku UMKM di Desa Ngoro-oro Patuk Gunungkidul	Submit

**B. Artikel Publikasi pada Prosiding (seminar) Ilmiah**

<b>Nama Seminar/ Conference</b>	<b>Judul artikel *</b>	<b>Penyelenggara dan tanggal kegiatan</b>	<b>Keterangan **</b>
1. Internasional			
2. Nasional	<b>Pengembangan Desa Wisata Ngoro-Oro Patuk Gunungkidul</b>	Seminar Nasional LPPM UAD 23 Oktober 2021	Accepted (menunggu terbit prosiding)
3. Lokal/regional			

\* Jika lebih dari satu artikel, tuliskan urutan nomornya ke bawah

\*\* Submit/accepted/terbit dan alamat URL artikel jika sudah terbit

**C. Buku ber ISBN / Modul / Book Chapter**

<b>Jenis Buku/Modul</b>	<b>Judul Buku / Modul dan Tim Penyusun*</b>	<b>Keterangan **</b>
1. Buku Ajar/Teks		

2. Buku Umum/Ilmiah Populer	SI Keuangan ISBN 978-623-7550-70-9	HKI EC0020213947, 7 Juli 2021
3. Modul	Modul Outbond untuk siswa sekolah dan pra sekolah desa wisata edukasi ISBN: 978-623-6340-22-6	Terbit
4. <i>Book Chapter</i>		

\* Jika lebih dari satu artikel, tuliskan urutan nomornya ke bawah

\*\* keterangan status: draft/masuk penerbit/sudah cetak dan ISBN; serta matakuliah terkait

#### D. Media Massa

Jenis Media	Judul Artikel	Keterangan
1. Cetak		
2. Online	<a href="https://www.krjogja.com/berita-lokal/diy/gunungkidul/tim-ppm-uad-wujudkan-desa-wisata-sehat-ngoro-oro-gunungkidul/">https://www.krjogja.com/berita-lokal/diy/gunungkidul/tim-ppm-uad-wujudkan-desa-wisata-sehat-ngoro-oro-gunungkidul/</a>  <a href="https://radarjogja.jawapos.com/kampus/2021/06/02/pengembangan-desa-wisata-sehat-ngoro-oro-gunungkidul/">https://radarjogja.jawapos.com/kampus/2021/06/02/pengembangan-desa-wisata-sehat-ngoro-oro-gunungkidul/</a>	Terbit

#### E. Video

Jenis Video	Judul Video	Keterangan
1. Video kegiatan	Video PPM	<a href="https://youtu.be/vTuBymlumHM">https://youtu.be/vTuBymlumHM</a>

Yogyakarta, 15 November 2021

Ketua,



Dr. Surahma Asti Mulasari, S.Si.,M.Kes  
NIY. 60060538